

Telefax 348

Handleiding



Handleiding voor de Telefax[®] 348

© **Copyright 1998 KPN Telecom BV**

KPN Telecom behoudt zich het recht voor wijzigingen aan te brengen, zonder voorafgaand bericht. KPN Telecom kan niet aansprakelijk worden gesteld voor schade of letsel die het gevolg is van verkeerd gebruik of gebruik dat niet in overeenstemming is met de instructies uit deze handleiding.

De diensten en producten die zijn aangeduid met ®, zijn geregistreerde merken van KPN N.V.

Inleiding

De Telefax 348 is een compacte fax en kopieermachine in één. Nadat u het apparaat hebt aangesloten, kunt u direct faxen en kopiëren. Voor een optimaal gebruik van de Telefax 348, dient u de datum en tijd, uw (bedrijfs)naam en uw telefoonnummer in te voeren. Verder hoeft u geen instellingen in te voeren of te wijzigen.

Wij raden u aan even de tijd te nemen voor het doorlezen van deze handleiding.

Handig om te weten

- Indien u problemen hebt met de installatie van de Telefax 348, kunt u hem ook laten installeren. (Bel het gratis telefoonnummer 0800-0403.) Indien u de Telefax 348 combineert met een telefoontoestel of antwoordapparaat, sluit deze dan aan volgens aansluitingstype 1 als beschreven op pagina 62 van deze handleiding.
- Wanneer de netspanning wegvalt kan met de Telefax 348 niet meer worden gefaxt en kunnen geen faxberichten worden ontvangen. Het is daarom aan te bevelen altijd een gewoon telefoontoestel beschikbaar te hebben dat in deze situaties in plaats van de Telefax 348 kan worden aangesloten.
- U kunt afdrukken maken op normaal papier (80 gr/m²). Afdrukpapier kunt u bestellen bij KPN Telecom via het gratis telefoonnummer 0800-0403 of via het gratis faxnummer 0800-0433.
- Met de inktcartridge kunt u circa 1400 afdrukken maken. Dit aantal is gebaseerd op de standaardtestkaart 1 (zie pagina VI).

Het uiteindelijke verbruik is afhankelijk van de hoeveelheid zwart op ontvangen faxberichten; hoe zwarter de afdruk, des te meer inkt wordt verbruikt. In de praktijk dient u daarom rekening te houden met een gemiddeld aantal afdrukken van 700.

De Telefax 348 wordt aangesloten op het elektriciteitsnet zoals is aangegeven op de sticker aan de achterzijde van het apparaat.

De Telefax 348 kan alleen van het elektriciteitsnet worden afgesloten door de stekker uit de contactdoos te halen. Met het oog daarop is het noodzakelijk dat:

- het apparaat is aangesloten op een dichtbijzijnde contactdoos
- de contactdoos gemakkelijk toegankelijk is (en blijft)



Het product voldoet aan de bepalingen van de EG-richtlijnen: Elektro-magnetische Compatibiliteit-richtlijn (89/336/EEG) (radiostoring) en laagspanningsrichtlijn (73/23/EEG) (elektrische veiligheid). Deze richtlijnen zijn essentiële eisen van de randapparatuurrichtlijn (91/263/EEG)

Toepassingsgebieden

Aandachtspunten bij het gebruik van de Telefax 348.

Algemeen

De Telefax 348 is zodanig ontworpen dat deze optimaal functioneert in combinatie met andere (fax)apparatuur van KPN Telecom. Echter KPN Telecom kan niet garanderen dat de Telefax 348 optimaal functioneert met niet-KPN Telecom (fax)apparatuur.

Werkomgeving

Zet de Telefax 348 op een vrije plaats, houd rondom een ruimte van minimaal 10 centimeter vrij en bouw hem niet in. Houdt u zich verder aan de volgende regels:

- 1) het faxapparaat dient op een stevige, vlakke en schone ondergrond te staan.
- 2) plaats het faxapparaat niet in een extreem warme of vochtige ruimte of in de buurt van verwarming of airconditioning
- 3) vermijd blootstelling aan direct zonlicht

Afdrukpapier

Voor een optimale afdrukkwaliteit en de minste kans op storingen adviseren wij u het afdrukpapier van KPN Telecom te gebruiken.

Verbruiksmateriaal

Voor een optimale werking van de Telefax 348 en de minste kans op storingen, adviseren wij u om uitsluitend verbruiksmateriaal bij KPN Telecom aan te schaffen.

Gebruik

De Telefax 348 is ontworpen als zakelijke fax. Gebruik de Telefax 348 uitsluitend waar deze voor is bestemd. Let hierbij met name op het maximumaantal berichten dat u per dag verstuurt, ontvangt of kopieert. Voor de Telefax 348 is dit vastgesteld op:

40 pagina's zenden per dag

40 pagina's ontvangen/kopiëren per dag

Indien er structureel per dag meer pagina's worden verzonden, ontvangen of gekopieerd dan hierboven is aangegeven, zal de kans op storingen toenemen.

Garantie

Garantievoorwaarden staan op het garantiebewijs dat u bij aankoop hebt ontvangen. Op de Telefax 348 zijn de 'Algemene Voorwaarden van KPN Telecom voor Verkoop' van toepassing. Deze voorwaarden zijn gratis verkrijgbaar bij Primafoon® en Business Center.

De combinatie faxapparaat/ diensten PTT Telecom

Sterdienst[®] Direct Doorschakelen *21

* 21 kunt u in combinatie met een fax gebruiken. Met *21 kunt u uw telefoon/fax doorschakelen naar elk telefoon/faxnummer (behalve naar 0800/0900/0906/0909-nummers), waar ook in Nederland. Staat er op de betreffende bestemming een faxapparaat, dan komt het faxbericht binnen op het telefoon/faxnummer waarnaar u hebt doorgeschakeld. Inschakelen Sterdienst doorschakelen:

* 2 1 * "telefoonnummer" #

Uitschakelen Sterdienst doorschakelen: # 2 1 #

WisselGesprek[®]

Het is niet aan te raden een abonnement op WisselGesprek te nemen op de lijn waarop ook een faxapparaat is aangesloten. Een faxbericht dat u binnenkrijgt kan worden verstoord door het WisselGespreksignaal wanneer iemand anders u tegelijkertijd probeert te bellen. De functie kan eventueel worden gebruikt als u bij het uitgaande faxverkeer de functie WisselGesprek blokkeert. Bij inkomend verkeer is dit niet mogelijk.

Inschakelen blokkering WisselGesprek (eenmalig per oproep):

4 3 *

VoiceMail

VoiceMail is een 'antwoordapparaat' in het telefoonnet van KPN Telecom, dat u eenvoudig via de telefoon bedient. Als u VoiceMail hebt aangezet, kan een beller een bericht inspreken. VoiceMail kan maar liefst twintig berichten opslaan van elk twee minuten. Ideaal als u geen telefoontje wilt missen.

VoiceMail is niet te gebruiken in combinatie met een faxapparaat op dezelfde telefoonlijn!

NummerWeergave[™]

Met NummerWeergave kunt u zien door wie u wordt gebeld voordat u de telefoon hebt opgenomen. Het telefoonnummer van de beller verschijnt in het display van uw telefoon of uw NummerMelder, zodat u zelf kunt bepalen of u het gesprek wilt aannemen. Als u zelf iemand belt die gebruikmaakt van NummerWeergave, verschijnt uw telefoonnummer ook in het display van uw gesprekspartner voordat deze de hoorn heeft opgenomen. Als u niet wilt dat uw telefoonnummer voorafgaand aan het gesprek in het display van uw gesprekspartner verschijnt, kunt u NummerWeergave blokkeren.

Inschakelen blokkering NummerWeergave: * 3 1 * (dit is eenmalig per gesprek).

TeleGeheugen

Met TeleGeheugen kunt u een bericht inspreken voor uzelf. Op het tijdstip dat u zelf hebt ingesteld, wordt u gebeld met uw eigen bericht. Op deze manier kunt u nooit meer iets vergeten.

Telegeheugen inschakelen: 0900-9366 (niet gratis)

TeleBericht[®]

Met TeleBericht kunt u een bericht inspreken voor één tot 11 personen. Op deze manier hoeft u nooit meer 11 personen apart te bellen met hetzelfde bericht en kunt u ook een bericht achterlaten voor iemand die niet thuis is.

TeleBericht inschakelen: 0900-0903 (niet gratis)

TeleWekker

Met TeleWekker kunt u uzelf laten wekken door de telefoon op het tijdstip dat u zelf hebt

ingesteld. Op deze manier kunt u zich nooit meer verslapen.

TeleWekker inschakelen: 0900-9266 (niet gratis)

FaxMail®

Met FaxMail kunt u waar en wanneer u maar wilt faxberichten ontvangen. Vooropgesteld dat er faxapparatuur (of PC met faxmodem en -software) aanwezig is en u een **gratis** abonnement hebt op FaxMail.

FaxMail kunt u op twee manieren gebruiken:

1) Geef uw relaties uw persoonlijke FaxMailnummer; alle inkomende faxberichten worden ontvangen in uw privé FaxMail-box.

Als u maar één telefoonlijn hebt waar zowel uw telefoon- als uw faxoproepen binnenkomen, blijft uw telefoon vrij voor het voeren van telefoongesprekken.

2) U schakelt met behulp van *21 uw faxnummer door naar uw FaxMail-box.

Op het moment dat het u uitkomt, drukt u uw faxberichten af, waar ter wereld(!) u ook bent!

FaxMail is veilig: door de pincodebeveiliging kan alleen degene die over de pincode beschikt, de faxberichten lezen.

Faxberichten blijven drie weken opgeslagen in uw FaxMail-box!

FaxCare®

Als u regelmatig één faxbericht naar een groot aantal ontvangers verstuurt, kan een abonnement op FaxCare u veel tijd en geld besparen. FaxCare werkt als volgt: u stuurt een of meer verzendlijsten met de namen van de geadresseerden en hun faxnummers naar FaxCare. Als u vervolgens een bericht wilt versturen naar een bepaalde groep geadresseerden, verstuurt u uw faxbericht naar FaxCare. U geeft op uw faxapparaat de code in van de betreffende verzendlijst; letterlijk met één druk op de knop- en FaxCare verzendt uw bericht aan alle ontvangers van de lijst.

- U hebt er geen omkijken meer naar; FaxCare verzendt snel en goed.
- Uw faxapparaat blijft bereikbaar voor inkomende berichten.
- Via FaxCare verzendt u berichten op een tijd die u het beste uitkomt.
- Moeilijk bereikbare bestemmingen; FaxCare garandeert de aankomst van het bericht.
- Naar bestemmingen buiten Europa faxt u tegen lagere tarieven.

Belangrijk

Hebt u een faxapparaat op dezelfde lijn aangesloten als uw telefoontoestel?

Deze combinatie kan van invloed zijn op de werking van:

- WisselGesprek
- TeleBericht
- TeleGeheugen
- TeleWekker

De tekst die door TeleBericht, TeleGeheugen en TeleWekker wordt uitgezonden, start direct nadat de inkomende oproep is beantwoord. Indien uw faxapparaat de oproep aanneemt, kan een deel van de informatie verloren gaan omdat het faxapparaat op hetzelfde moment een meldtekst afspeelt of de selectie tussen telefoongesprek en faxbericht uitvoert.

Wilt u van deze diensten gebruikmaken, zorg er dan voor dat u een extra telefoontoestel hebt aangesloten op de Telefax 354. Stel de ontvangststand in op handmatig.

N.B. Wilt u meer informatie over de beschreven diensten? Bel dan een van de gratis telefoonnummers: 0800-0402 (particulieren) of 0800-0403 (zakelijk).

Fax-testkaarten

Voor het testen van faxapparatuur is een aantal testkaarten ontwikkeld. De standaard-testkaart 1 (Slerexebrief) van de ITU-T (internationaal orgaan voor standaardisaties) wordt internationaal door alle leveranciers gebruikt om zendtijden, afdruktijden, scantijden, documentgeheugen en afdrucapaciteit van verbruiksmaterialen te bepalen. Hieronder is een verkleinde afdruk van deze testkaart opgenomen. Het werkelijke formaat is A4.

THE SLEREXE COMPANY LIMITED

SAPORS LANE · BOOLE · DORSET · BH 25 8 ER

TELEPHONE BOOLE (94513) 51617 · TELEX 123456

Our Ref. 350/ PJC/EAC

4th April, 1984

Dr. P.N. Cundall,
Mining Surveys Ltd.,
Holroyd Road,
Reading,
Berks.

Dear Pete,

Permit me to introduce you to the facility of facsimile transmission.

In facsimile a photocell is caused to perform a raster scan over the subject copy. The variations of print density on the document cause the photocell to generate an analogous electrical video signal. This signal is used to modulate a carrier, which is transmitted to a remote destination over a radio or cable communications link.

At the remote terminal, demodulation reconstructs the video signal, which is used to modulate the density of print produced by a printing device. This device is scanning in a raster scan synchronised with that at the transmitting terminal. As a result, a facsimile copy of the subject document is produced.

Probably you have uses for this facility in your organisation.

Yours sincerely,



P. J. CROSS
Group Leader – Facsimile Researche

Aanschaffen van verbruiksartikelen

Om een goede werking van uw Telefax 348 te waarborgen, dient u uitsluitend gebruik te maken van de verbruiksartikelen die door KPN Telecom worden verkocht.

De op deze pagina vermelde verbruiksartikelen zijn verkrijgbaar bij Business Center en de officiële KPN Telecom faxdealer.

Ook kunt u deze verbruiksartikelen bestellen via het gratis telefoonnummer 0800-0403 of via het gratis faxnummer 0800-0433. Behalve de gewenste aantallen dient u het incasso- en verzendadres te vermelden.

Uiteraard kunt u op de hierboven vermelde telefoon/faxnummers vrijblijvend prijsopgave vragen voor de levering van de genoemde artikelen.

Verbruiksartikelen:

- een inktcartridge voor ongeveer 1400 afdrukken (standaardtestkaart 1)
- standaard kopieerpapier
- plastic documenthouder (als u kleine documenten wilt versturen)

Melden van storingen

Indien de Telefax 348 niet goed functioneert en u kunt de storing niet zelf verhelpen, neemt u dan contact op met het gratis landelijk servicenummer van KPN Telecom: 0800-0407.

U moet hierbij het serienummer van uw Telefax 348 bij de hand hebben. Dit serienummer vindt u op de grijze sticker aan de achterzijde van het toestel.

Het serienummer begint met: 348.

Remote Diagnostic

Voor het oplossen van bepaalde storingen kan KPN Telecom op afstand de Telefax 348 onderzoeken met behulp van het zogenaamde Remote Diagnostic System (RDS).

Met behulp van dit systeem worden de instellingen van de Telefax 348 gecontroleerd en, zonodig, aangepast. Tevens kunnen hiermee de foutcodes uit de zend/ontvangstjournalen worden bekeken. Uiteraard wordt pas na uw toestemming van RDS gebruikgemaakt.

Als u niet wilt dat KPN Telecom via RDS toegang krijgt tot uw Telefax 348, kunt u de toegang blokkeren.

LET OP: dit geschiedt niet via parameter 52 (Diagnostic Password) als beschreven op pagina 36 van deze handleiding, maar met parameter 51!

Standaard staat parameter 51 ingesteld op 2 (valid = **aan**). Wilt u de toegang blokkeren, wijzig dan de waarde in 1 (invalid = **uit**). Op pagina 33 vindt u uitleg over het instellen van parameters.

INHOUD

1	EERSTE KENNISMAKING MET UW FAXTOESTEL	
	Veiligheidsinformatie	5
	Inleiding	7
	Buitenaanzicht	9
	Bedieningspaneel	10
	Functietoets	12
2	INSTALLATIE VAN HET TOESTEL	
	Het toestel en zijn toebehoren	13
	Toebehoren installeren	15
	Afdrukpatroon installeren	16
	Afdrukpapier aanbrengen	18
	Papiersoort	18
	Hoe afdrukpapier aanbrengen	18
	Aansluiting op telefoonlijn en stroomnet	20
	Volumeregeling	22
	Luidsprekervolume	22
	Belsterkte	22
	Gebruikerparameters	23
	Datum en uur instellen	23
	Uw LOGO opgeven	24
	Uw letter-ID opgeven	25
	Uw ID-nummer (nummer van uw faxlijn) opgeven	26
3	PROGRAMMERING VAN HET TOESTEL	
	Tekens invoeren	27
	Snelkiesnummers/verkorte nummers	28
	Snelkiesnummers/verkorte nummers invoeren	28
	Snelkiesnummers/verkorte nummers wijzigen of schrappen	30
	Een indexblad afdrukken	32
	Individuele aanpassingen	33
	Faxparameters instellen	33
	Tabel met faxparameters	34
4	BELANGRIJKSTE BEDIENINGSVERRICHTINGEN	
	Documenten inbrengen	37
	Verzendbare documenten	37
	Niet-verzendbare documenten	37
	Het inbrengen van de documenten	38
	Basisinstellingen voor verzending	39
	Contrast	39
	Resolutie	39
	Grijswaarden	40
	Verzendingsverslag (COMM.JOURNAL)	41

Documenten verzenden	42
Rechtstreekse verzending	43
Manuele nummerkeuze (Rechtstreekse verzending)	43
Snelkiezen (Rechtstreekse verzending)	44
Verkorte nummers (Rechtstreekse verzending)	45
Kiezen vanuit de index (Rechtstreekse verzending)	46
Verzending in vocale modus	47
Nummerkeuze vanop het telefoontoestel	47
Nummerkeuze vanop het faxtoestel	48
Vanuit het geheugen	49
Manuele nummerkeuze	50
Snelkiezen	51
Verkorte nummers	52
Kiezen vanuit de index	53
Verzending naar meer dan één nummer	54
Reserveren voor verzending	55
Verzendingsreservatie (multi-tasking)	55
Reserveren voor onmiddellijke verzending (prioritaire verzending)	56
Nummerkeuze herhalen	57
Automatische herhaling	57
Manuele herhaling	57
Documenten ontvangen	58
Ontvangststanden	58
Telefoonstand	59
De telefoonstand kiezen	59
Werken in de telefoonstand	59
Automatische omschakeling fax/tel	60
De automatische omschakeling kiezen	60
Werken met de automatische omschakeling	60
Fax-stand	61
De fax-stand kiezen	61
Werken in de fax-stand	61
Antwoordapparaat-stand	62
Uw antwoordapparaat installeren	62
De antwoordapparaat-stand kiezen	63
Werken met de antwoordapparaat-interface	63
Verkleind afdrukken	64
Keuze van het verkleiningspercentage	64
Tijdelijke ontvangst via het geheugen	65
Kopiëren	66

5 ADVANCED FEATURES

Vooraf geprogrammeerde communicatie	67
Uitgestelde verzending	67
Uitgestelde opvraging	68
Polling (opvraging van documenten)	69
Keuze van een polling-wachtwoord	69
Zelf documenten opvragen	70
Werken met bestanden	71
Een bestandenlijst afdrukken	71
De inhoud van een bestandenlijst bekijken	72
Begintijdstip of bestemming van een bestand wijzigen	73
Bestanden wissen	75
Bestanden afdrukken	76

Ontvangst in het geheugen	77
Het wachtwoord voor geheugenontvangst vastleggen	77
Geheugenontvangst instellen	77
Documenten afdrukken	78
Boekinvoer	80
Kopiëren	80
Documenten versturen	83

6 MOGELIJKHEDEN IN EEN NETWERK

Selectieve ontvangst	85
Selectieve ontvangst instellen	85
Vertrouwelijke mailbox	86
Compatibiliteit met andere toestellen	86
Een vertrouwelijk document verzenden naar de mailbox van een ander toestel	87
Een vertrouwelijk document opvragen vanuit de mailbox van een ander toestel	88
Een vertrouwelijk document ontvangen in de mailbox van uw toestel	89
Een vertrouwelijk document opslaan in de mailbox van uw toestel	90
Een vertrouwelijk document uit de mailbox van uw toestel afdrukken	91
Een in de mailbox van uw toestel opgeslagen vertrouwelijk document wissen	92
Sub-addressing	93
Algemene beschrijving	93
Om het subadres in te stellen in de snelkiesnummers of in de verkorte kiesnummers	94
Om een document met een subadres te verzenden	95

7 VERSLAGEN EN LIJSTEN AFDrukKEN

Verslagen en lijsten	97
Verslag na 32 verbindingen	97
Individueel verzendingsverslag (IND.XMT JOURNAL)	98
Communicatieverslag (COMM.JOURNAL)	101
Lijst met snelkiesnummers/verkorte nummers	102
Lijst met faxparameters	104

8 PROBLEMEN VERHELPEN

Moeilijkheden oplossen	105
Als u met één van de volgende problemen zit	105
Informatiecodes	108
Vastgelopen afdrudpapier	111
Vastgelopen documenten	112
Reiniging van het afdrukpatroon-contact	113
Droge inkt verwijderen van het afdrukpatroon-contact	114
Reiniging van het afvoerschaaftje	114
Reiniging van de optische aftastzone	115
Afstelling van de automatische documenttoevoer (ADT)	116
Vervanging van het afdrukpatroon	117
Batterij vervangen	118
Controle van de telefoonlijn	119

9

AANHANGSEL

Technische gegevens	121
Specificaties papier	124
Voorraad losse onderdelen	125
Verklarende woordenlijst	126
Index	130

Dit produkt is in overeenstemming met de EG-richtlijnen 73/23/EEC gewijzigd in 93/68/EEC en 89/336/EEC gewijzigd in 92/31/EEC en 93/68/EEC.

WAARSCHUWING

Dit teken wijst op een mogelijk gevaar dat ernstige verwondingen of de dood tot gevolg kan hebben.

- OM ELEKTRISCHE SCHOKKEN OF BRAND TE VOORKOMEN MAG U DIT TOESTEL NIET BLOOTSTELLEN AAN REGEN OF ANDERE VOCHTIGHEID.
- OM DE KANS OP ELEKTRISCHE SCHOKKEN OF BRAND TE VERKLEINEN MOET DIT APPARAAT CORRECT GEAARD WORDEN.
- WANNEER U DIT TOESTEL GEBRUIKT MOET HET STOPCONTACT ZICH IN DE BUURT BEVINDEN EN VLOT BEREIKBAAR ZIJN.

OPGEPAST

Dit teken wijst op gevaren die lichte verwondingen of schade aan het toestel tot gevolg kunnen hebben.

- IN DIT APPARAAT BEVINDT ZICH EEN LITHIUM-BATTERIJ. ER IS ONTPLOFFINGSGEVAAR ALS DE BATTERIJ VERKEERD WORDT VERVANGEN. VERVANG ZE UITSLUITEND DOOR HETZELFDE OF EEN SOORTGELIJK TYPE. GOOI DE LEGE BATTERIJEN IN DE KGA-BOX OF IN EEN SPECIALE BATTERIJ-CONTAINER.

▶ Veiligheidsinformatie

⚠ OPGEPAST

Dit teken wijst op gevaren die lichte verwondingen of schade aan het toestel tot gevolg kunnen hebben.

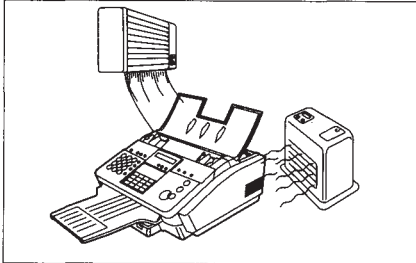

Plaats het toestel niet in de buurt van verwarming of airconditioning.

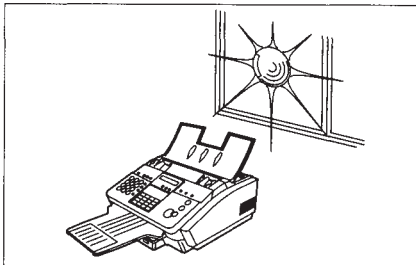

Vermijd blootstelling aan rechtstreeks zonlicht.

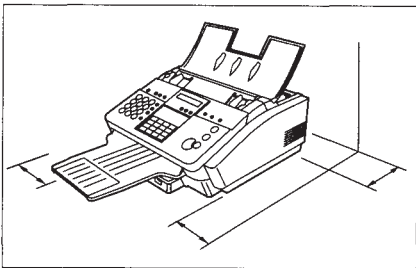

Plaats het toestel op een horizontaal vlak en laat ten minste 10 cm vrij tussen het toestel en ander voorwerpen.

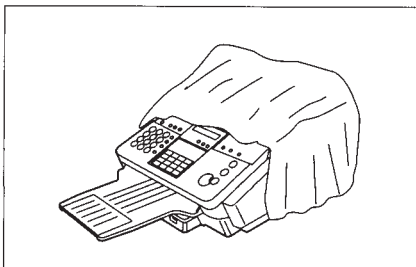

Blokkeer de verluchttingsopeningen niet.

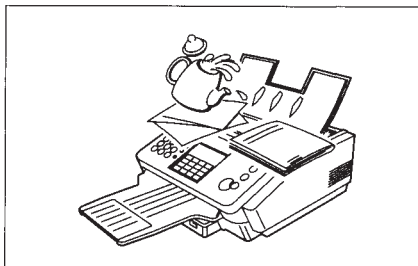

Plaats geen zware voorwerpen op het toestel en mors er geen vloeistoffen op.

Hartelijk dank voor de aankoop van de **Telefax 348**.

De **Telefax 348** is één van de meest geavanceerde modellen binnen de PTT Telecom productlijn van G3-compatibele tafelfaxtoestellen.

Hier hebt u een greep uit zijn talrijke eigenschappen:

- 1. Afdruk op gewoon papier** Afdrukken op gewoon papier houdt in dat u vlot met een pen of potlood op ontvangen documenten kunt schrijven. Ze krullen niet en zijn dus makkelijker op te bergen. Bovendien vervaagt uw document niet op gewoon papier, zodat belangrijke stukken ook voor lange tijd kunnen worden bewaard.
- 2. Onderhoudsgemak** Het vervangen van het afdrukpatroon is al wat dit toestel aan onderhoud vergt, en dat gaat dus sneller en vlotter dan bij andere faxtoestellen voor gewoon papier.
- 3. Geheugenfunctie** Dank zij het ingebouwde beeldgeheugen kunt u maximaal 30 standaardpagina's opslaan in het documentgeheugen. Zodra de **Telefax 348** uw documenten heeft opgeslagen, kan hij ze automatisch verzenden naar één of meer bestemmingen. Om uw originelen weer mee te nemen hoeft u niet te wachten tot alle verzendingen achter de rug zijn.
- 4. Automatische omschakeling fax/telefoon** De **Telefax 348** herkent het verschil tussen een binnenlopende fax en een gewoon telefoongesprek en schakelt automatisch over op het vereiste circuit om het document te ontvangen of het belsein te laten horen tot u de telefoon opneemt. Met de **Telefax 348** hebt u dus geen afzonderlijke telefoonlijn nodig voor uw faxtoestel.
[Opmerking: Voor sommige landen is deze mogelijkheid niet voorhanden wegens de daar geldende reglementering.]
- 5. Antwoordapparaat-interface** Op de **Telefax 348** kan een antwoordapparaat aangesloten worden. De **Telefax 348** herkent het verschil tussen een binnenlopende fax en een gewoon telefoongesprek. Is het een fax, dan schakelt de **Telefax 348** door naar het faxcircuit en kan de faxcommunicatie beginnen. Als het toestel geen faxsignaal herkent, blijft de **Telefax 348** in antwoordapparaat-stand en kan uw correspondent een boodschap inspreken.
[Opmerking: Voor sommige landen is deze mogelijkheid niet voorhanden wegens de daar geldende reglementering.]
- 6. Boekinvoer** Uw toestel beschikt over een unieke functie: de boekinvoer. Hiermee kunt u een pagina uit een boek kopiëren en/of verzenden.
- 7. Afbeelding rapport op display** Uw toestel beschikt over een functie waardoor u op het display de inhoud van het activiteitenverslag en de bestandenlijst kunt bekijken en deze gegevens tevens kunt afdrukken.

Met een beetje oefening kan iedereen de meest gebruikte mogelijkheden van de **Telefax 348** onder de knie krijgen.

Deze gebruiksaanwijzing zal u helpen uw **Telefax 348** snel en vlot te gebruiken. De inhoudstafel vermeldt waar u informatie vindt over elke functie. Wij raden u aan alle hoofdstukken ten minste vluchtig door te nemen, ook al kunt u volstaan met alleen de hoofdstukken die handelen over de functies die u van plan bent te gebruiken.

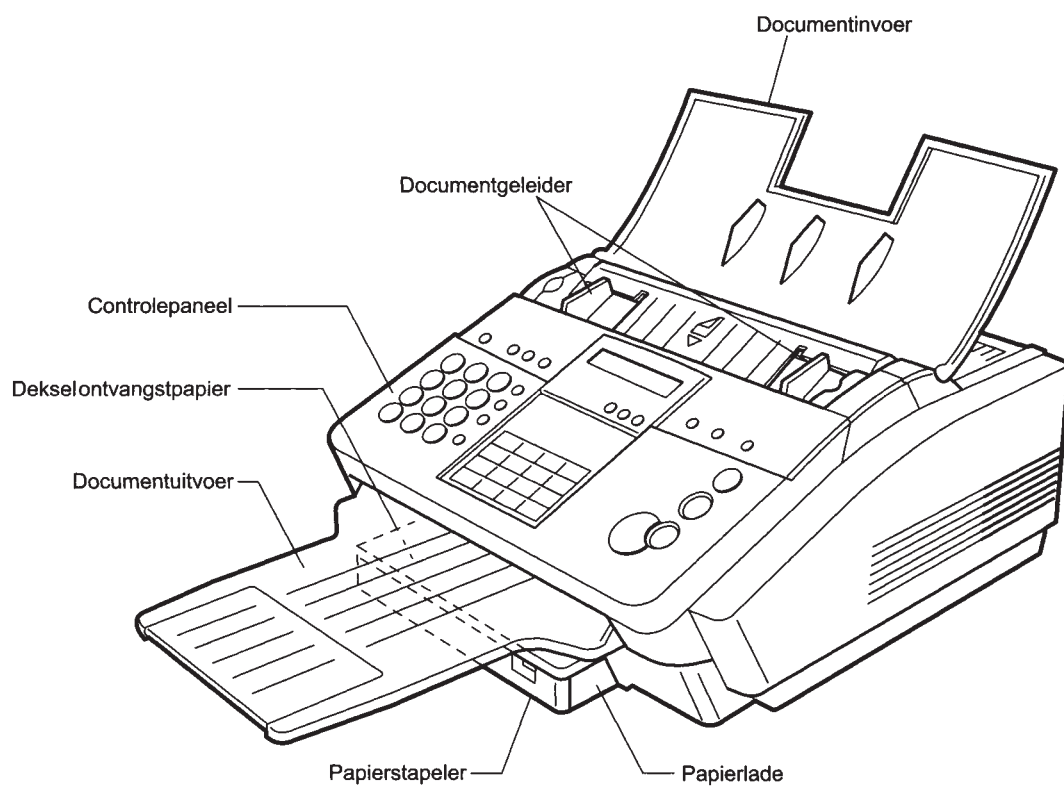

Blanco gelaten bladzijde.



► Bedieningspaneel

Display
LCD-schermje dat datum/uur of de lopende verrichting weergeeft.

BOOK  Om de boekinvoer te starten. (zie blz. 80)

VOLUME   Gebruikt voor:

- Bevestigen ingevoerd nummer bij meervoudig versturen.
- Bevestigen huidige verstuur-modi (bv. paginanummer, code, gekozen telefoonnummer) terwijl toestel on-line is.
- Selecteren functies.
- Aanpassen lijn- en belvolume (zie blz. 22).

HALFTONE  Gebruikt u om grijswaarden in te stellen (zie blz. 40).

RESOLUTION  Om te kiezen tussen standaard, fijne of superfijne resolutie (zie blz. 39) Ook gebruikt als pijl naar rechts (<) om de cursor te verplaatsen over opgeslagen cijfers en tekens.

MEMORY  Om te kiezen tussen verzending vanuit het geheugen of rechtstreeks vanop de documententoevoer (zie blz. 49).

FUNCTION  Om de functies en subfuncties te starten of te selecteren (zie blz. 12).

CLEAR  Om de vorige invoer te wissen.

SET  Om bedieningswijzen in te stellen.

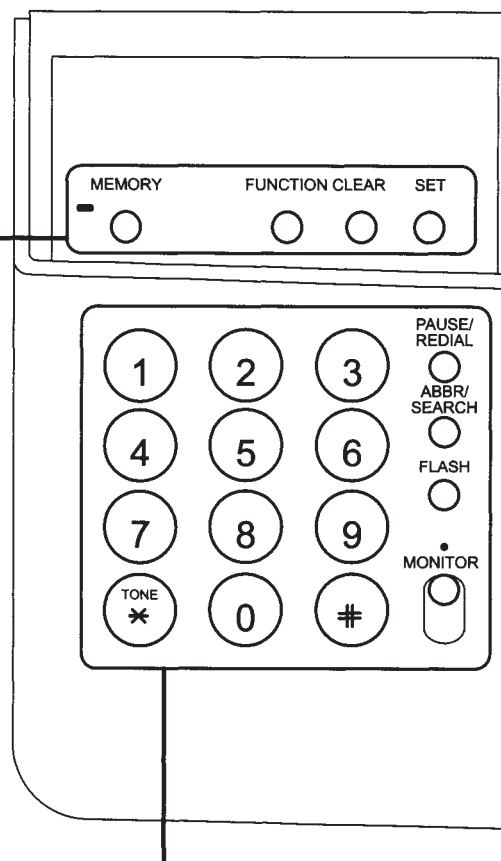

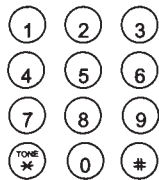

 Voor manuele nummerkeuze, opslag van telefoonnummers en keuze van functies.

TONES  Om tijdelijk over te schakelen van impulskeuze naar toonkeuze (toestel ingesteld op impulskeuze).

PAUSE/REDIAL  Om een pauze in te voegen bij het opslaan of vormen van een telefoonnummer, of om het laatst gevormde nummer opnieuw te vormen (zie blz. 57).

ABBR/SEARCH  Om met verkorte nummers en zoeken faxnummerbestand te werken (zie blz. 45, 46, 52 en 53) of om een spatie in te voegen als u een telefoonnummer opslaat.

FLASH  U moet deze functie ook gebruiken om toegang te krijgen tot bepaalde functies van uw PBX of om het Sub-adres van het telefoonnummer te scheiden.

MONITOR  Om met ingehaakte hoorn te telefoneren (zie blz. 48).

Bedieningspaneel

CONTRAST



Dient om Normaal, Lichter of Donkerder in te stellen (zie blz. 39). Dient tevens als pijltoets (>) om de cursor te verplaatsen over opgeslagen cijfers en karakters.

Snelkiestoetsen (01-16)

Voor snelle nummerkeuze (zie blz. 44 en 51).

Letter/tekentoetsen

De snelkies- en programmeertoetsen dienen ook om letters en symbolen in te voeren bij het intikken van uw LOGO en van namen. Op het paneel onder het losse indexblad is afgedrukt waar elke toets voor staat.

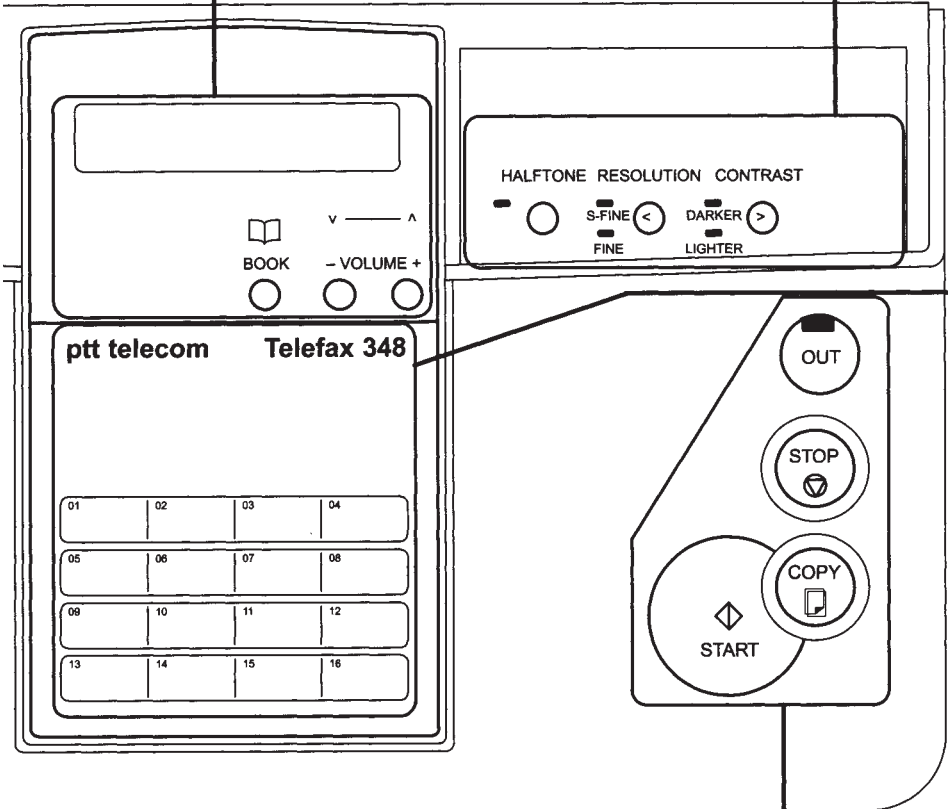

HALFTONE RESOLUTION CONTRAST

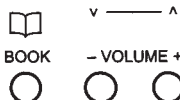

ptt telecom Telefax 348

01	02	03	04
05	06	07	08
09	10	11	12
13	14	15	16

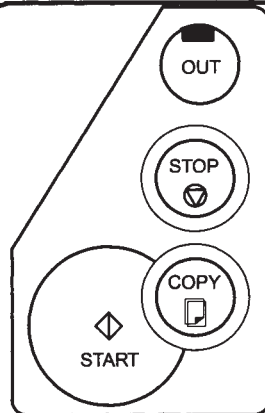

Indexblad (los)

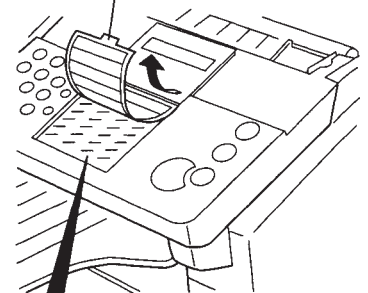

Om de IN- of UIT-modus te selecteren (zie blz. 58).



Om verrichtingen te annuleren. Als u hierop drukt, keert het toestel terug naar standby.



Om fotokopies te maken (zie blz. 66).



Om verrichtingen te starten.

A →

01	A	B
	C	D

 +

13	●	○
	○	○

B →

01	A	B
	C	D

 +

14	○	●
	○	○

01	A	B	02	E	F	03	I	J	04	M	N
	C	D		G	H		K	L		O	P
05	Q	R	06	U	V	07	Y	Z	08	Ö	Ü
	S	T		W	X		Ä	Å		è	é
09	Æ	/	10	()	11	&	'	12	:	;
	+/-			<	>		,	.		SPACE	
13	●	○	14	○	●	15	○	○	16	○	○
	○	○		○	○		●	○		○	●

► Functietoets

Elke functie kan worden gestart door eerst op **FUNCTION** te drukken en vervolgens het functienummer in te tikken of door op de overlooptoetsen ∇ of \wedge te drukken tot de gewenste functie op het display verschijnt.

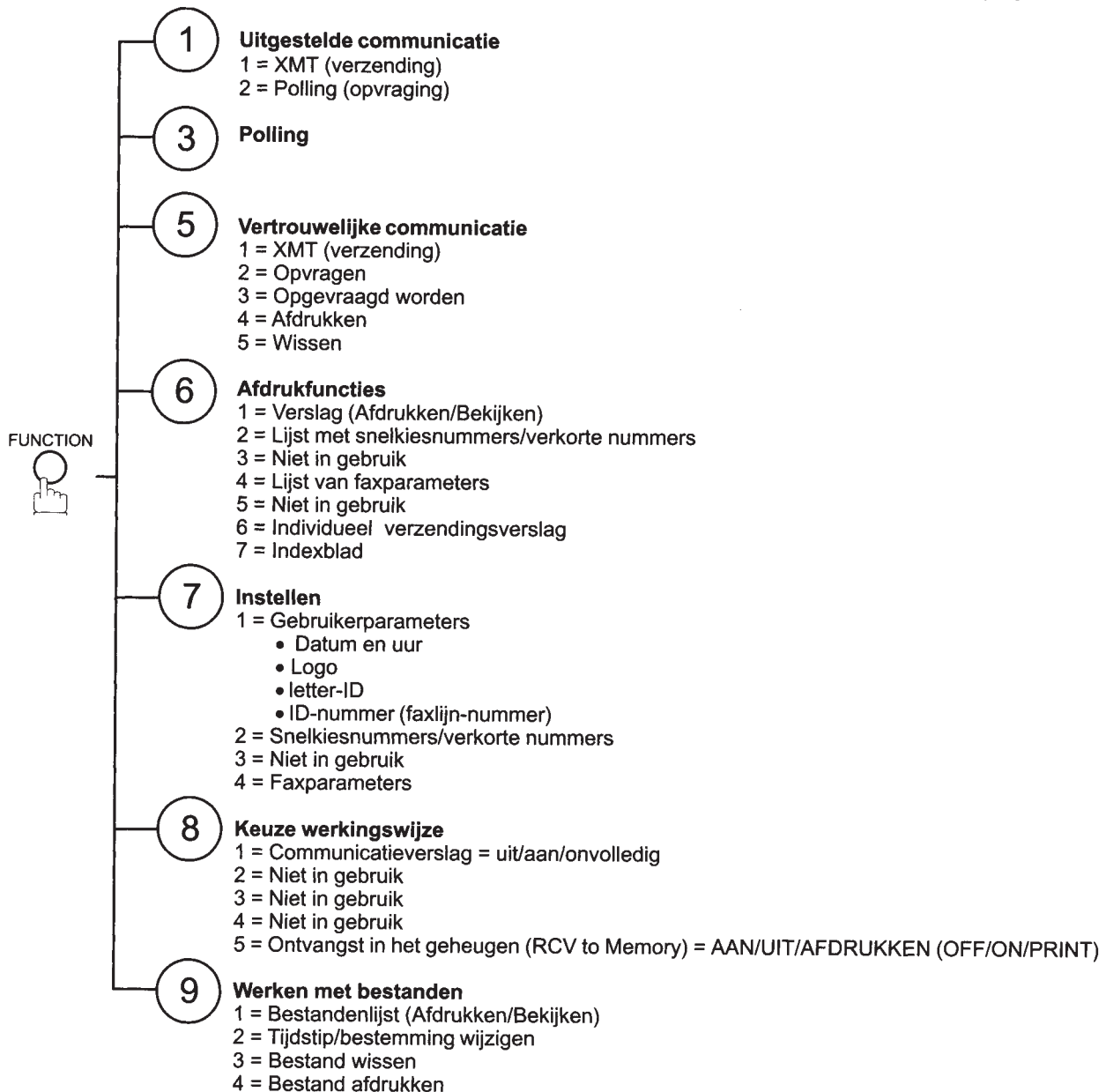

Het toestel en zijn toebehoren

Maak de doos leeg en controleer of geen afgebeelde toebehoren ontbreken.

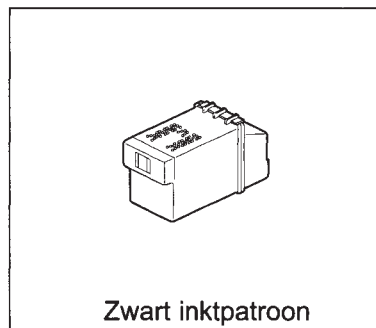
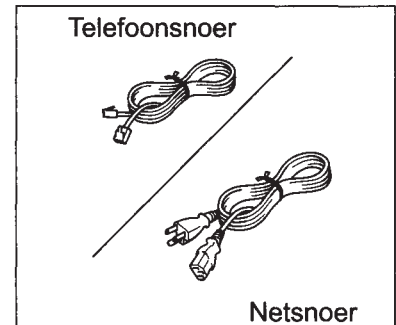
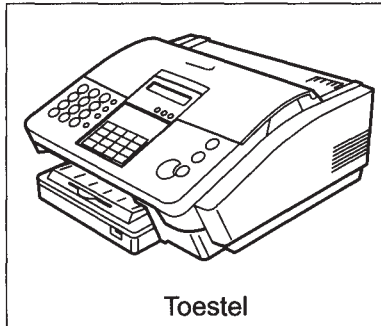

Blanco gelaten bladzijde.

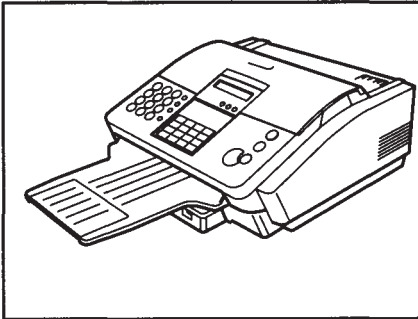

Uitzicht na volledige installatie

Documentuitvoer

Open de automatische documentinvoer en plaats de haakjes van de documentuitvoer in de gleufjes aan de voorkant van het toestel. Sluit daarna de automatische documentinvoer.

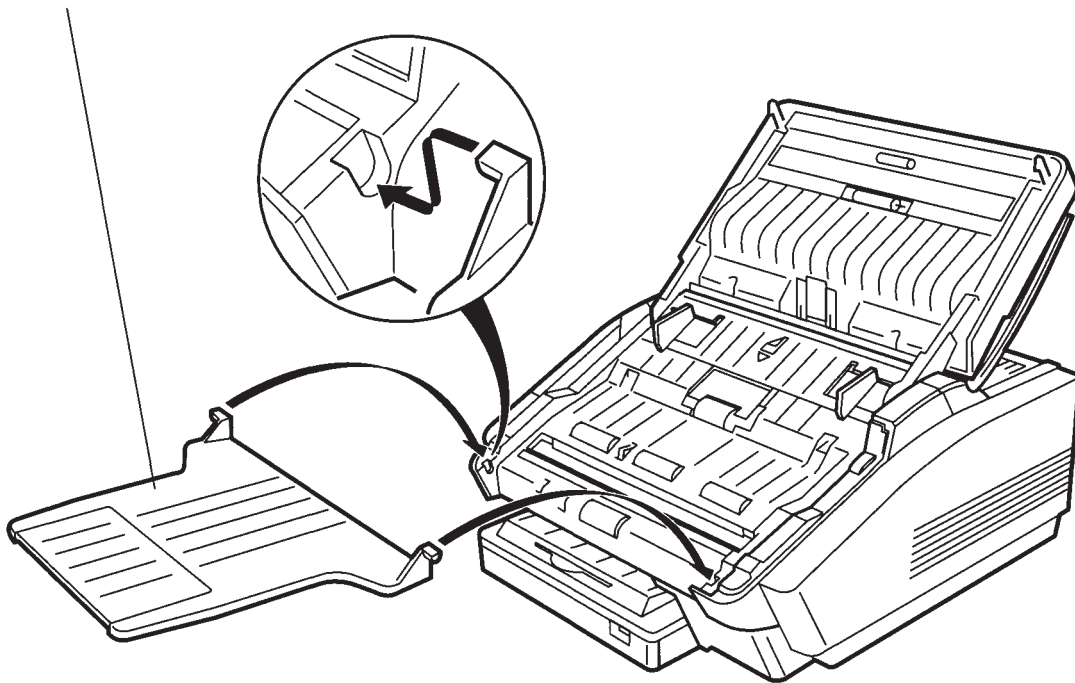

! **Opmerking:** U kunt de papierbreedtegeleider instellen naar gelang van het gekozen papierformaat (zie afbeelding).

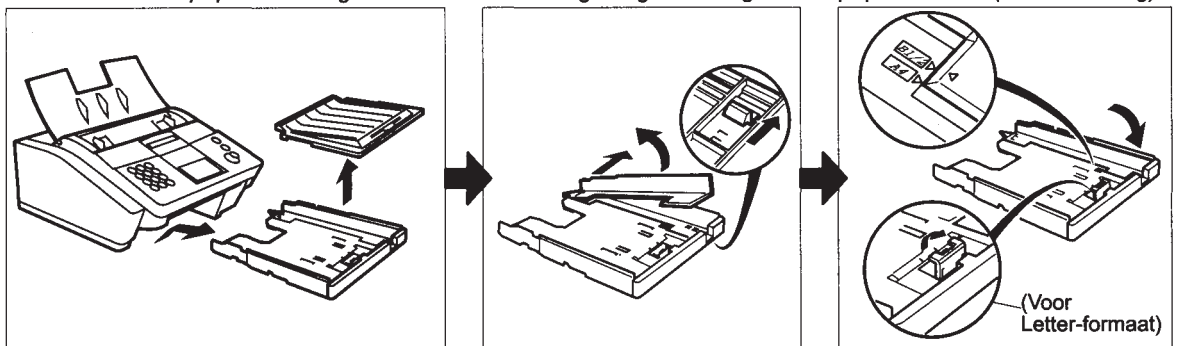

► Afdrukpatroon installeren

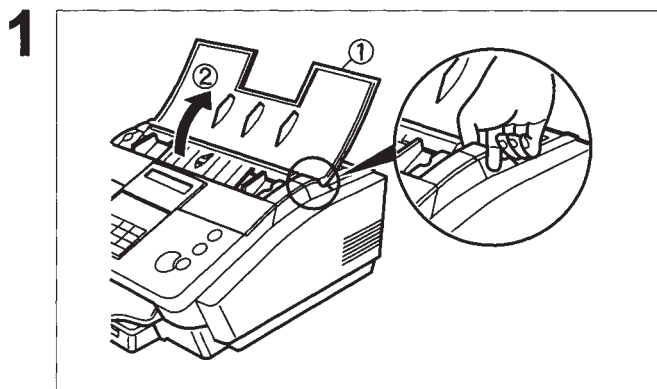

① Open de documentlade.

② Open het deksel van de afdrukeenheid.

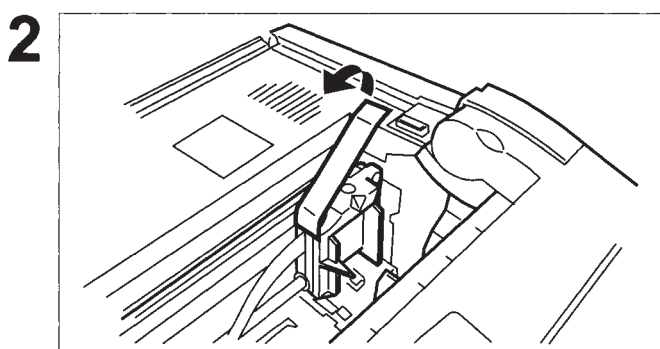

Verwijder de plakband op de houder van het inktpatroon.

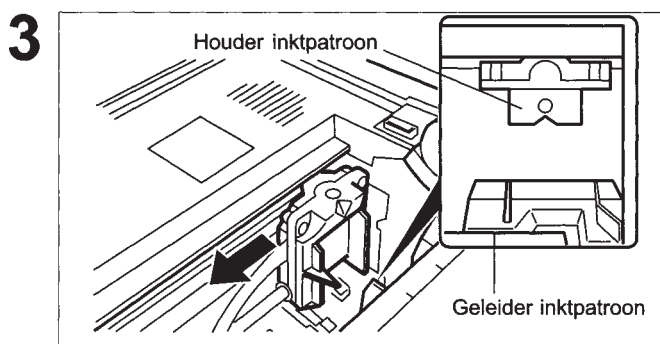

Schuif de houder van het inktpatroon ongeveer 7 mm naar links en breng inktpatroon en geleider in elkaars verlengde.

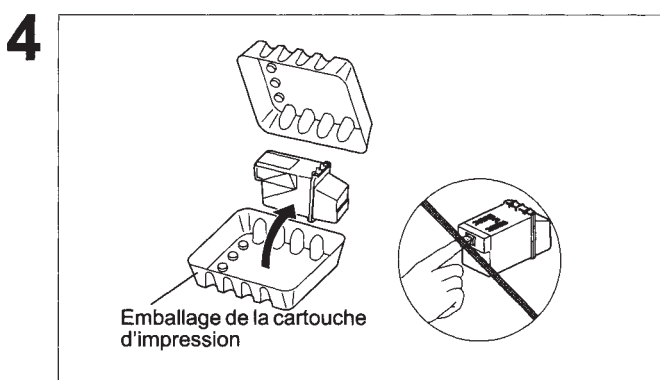

Open de verpakking van het afdrukpatroon. Neem het patroon vast aan het groene gedeelte en haal het uit de verpakking.

Zorg ervoor dat u het koperen «lint» aan de voorkant van het afdrukpatroon niet aanraakt. Zorg er ook voor dat het koperen «lint» met niets in contact komt.

Vervolg op de volgende pagina.

⚠ OPGEPAST

De inkt in het afdrukpatroon kan gevaarlijk zijn indien hij door kinderen wordt ingeslikt. Hou nieuwe en gebruikte patronen buiten bereik van kinderen en gooi gebruikte patronen meteen bij het klein gevaarlijk afval.

Afdrukpatroon installeren

5

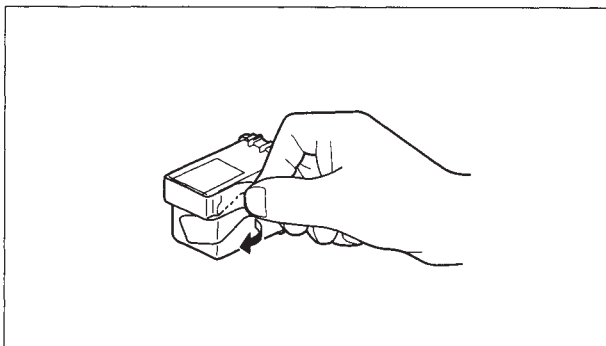

Verwijder voorzichtig de deschermbandjes van de voorkant van het afdrukpatroon.

6

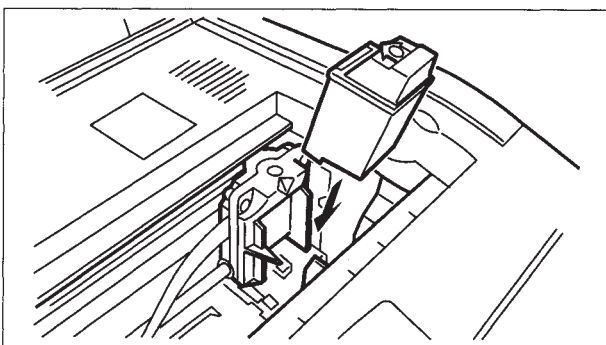

Installeer het inktpatroon in de geleider. Zorg ervoor dat de groene pijl bovenop het patroon naar de groene stip bovenop de houder wijst.

7

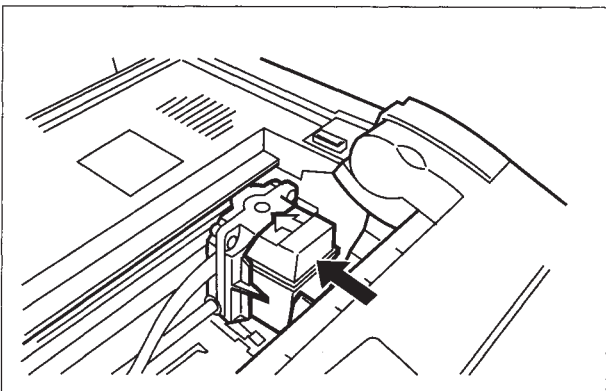

Duw het patroon in de houder, zodat het vastklikt.

8

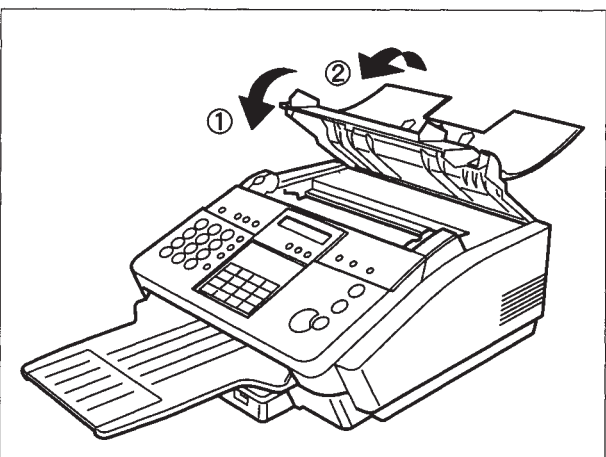

① Sluit het deksel van de afdrukeenheid.

② Sluit de documentelade.

2

► Afdrukpapier aanbrenge

Papiersoort

In het algemeen geven de meeste soorten schrijfpapier goede resultaten. Ook de meeste soorten fotokopieerpapier zijn geschikt. Er zijn uiteraard veel «merk» soorten papier beschikbaar. Wij raden u aan verscheidene soorten papier uit te proberen tot u echt het resultaat haalt dat u beoogt. Voor meer details over de aanbevolen papiersoort(en), zie blz. 124.

Hoe afdrukpapier aanbrenge

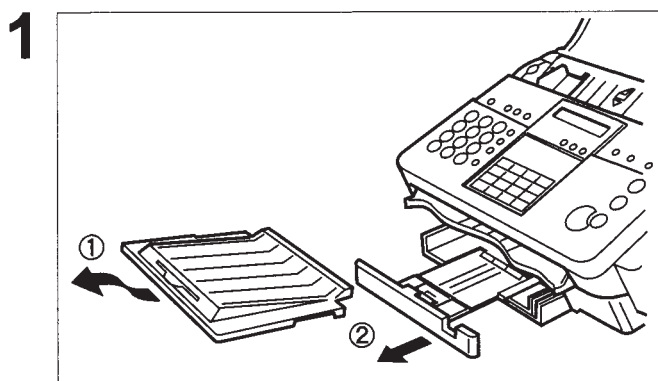

① Verwijder het deksel van het afdrukpapier.

② Verwijder de papierstapeler.

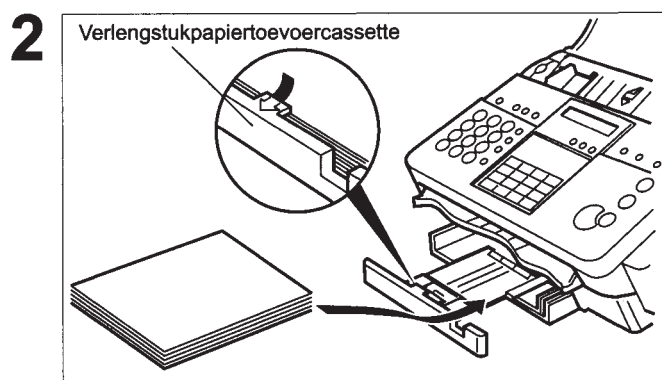

Leg een stapel papier van ongeveer 12 mm (ongeveer 100 vellen) recht in de papierlade met de bovenkant naar beneden.

Opgelet: zorg ervoor dat het papier niet boven de papierstapeler uitsteekt.

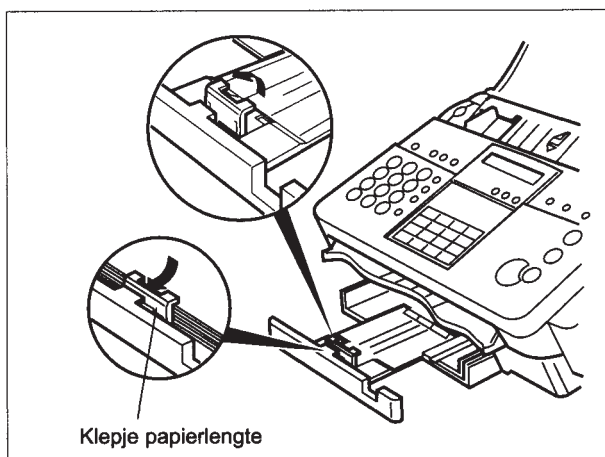

Installeert u papier van Letter-formaat, klap dan op de geleider het klepje voor de papierlengte naar boven en zorg ervoor dat het papier niet boven dit klepje uitsteekt.

Vervolg op de volgende pagina.

Afdrukpapier aanbrenge

3

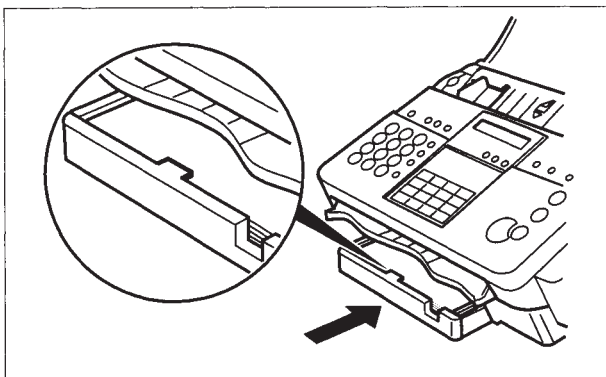

Schuif de papierstapeler naar beneden tot het papier tegen de printer ligt.

4

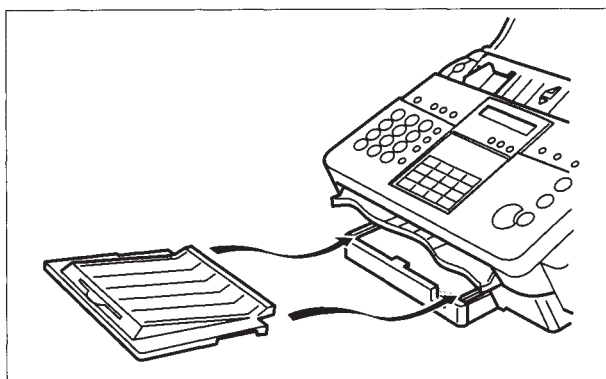

Zet het deksel van het ontvangstpapier weer op zijn plaats.



Opmerking: 1. Faxparameter nr. 23 (Afmetingen afdrukpapier) moet ingesteld worden overeenkomstig het papier dat u in de toevoercassette stopt (zie blz. 35).

2. Voeg geen afdrukpapier toe terwijl het toestel een document afdrukt.

▶ Aansluiting op telefoonlijn en stroomnet

■ Telefoonsnoer

Steek het ene uiteinde van het telefoonsnoer in de (wand) contactdoos van de telefoonmaatschappij en het andere in de LINE-bus aan de achterzijde van het toestel.

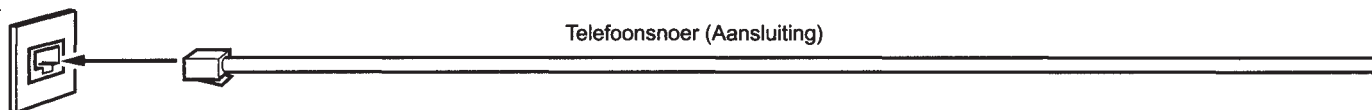

■ Netsnoer

Steek het stekkergedeelte van het netsnoer in een gewoon stopcontact en het andere uiteinde in de voedingsaansluiting aan de achterzijde van het toestel.

Waarschuwing: Het stopcontact moet van die aard zijn dat het toestel correct geaard is.

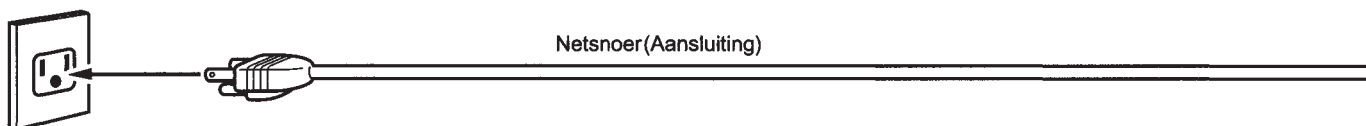

! **Opmerking:** Dit toestel verbruikt weinig stroom en moet altijd ingeschakeld blijven. Als het voor te lange tijd uitgeschakeld blijft, gaat de inhoud van de geheugens verloren.

Aansluiting op telefoonlijn en stroomnet

2

■ Aan/uit-schakelaar

Zodra alle snoeren aangesloten zijn,
zet u deze schakelaar op ON.

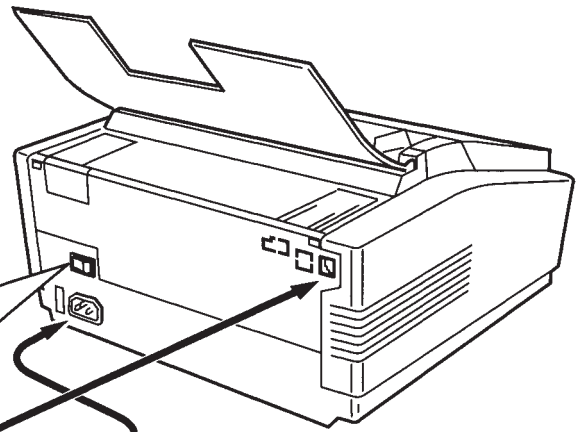

► Volumeregeling

U kunt het monitor- en het beltoonvolume op uw toestel regelen.

Door de ingebouwde luidspreker kunt u de kiestoon, de kiessignalen en de bezetton horen. Het toestel gaat rinkelen als het een oproep ontvangt.

Luidsprekervolume

1



U hoort de kiestoon via de luidspreker.

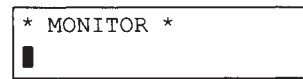

2



om het volume te verhogen (meermaals indien nodig).
of



om het volume te verlagen (meermaals indien nodig).

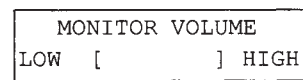
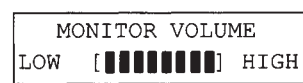

3



Belsterkte

1

Stand-by

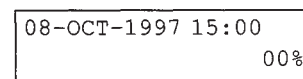

2



om het volume te verhogen (meermaals indien nodig).
of



om het volume te verlagen (meermaals indien nodig).

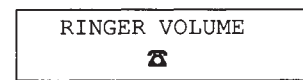
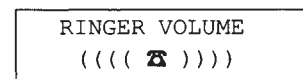

3



! **Opmerking:** Ook het volume van het toetsgeluid en van de zoemer kunt u regelen d.m.v. faxparameter nr. 10 (toets/zoemervolume). (zie blz. 34)

Uw faxtoestel heeft verschillende basisinstellingen (gebruikersinstellingen) zodat u weet welke documenten verstuurd of ontvangen werden. Vb: de ingebouwde klok houdt dag en tijd bij en met uw LOGO en Codenummer maakt u zich kenbaar op de documenten die u verstuurt of ontvangt.

Datum en uur instellen

Wanneer het toestel in standby staat, geeft het display de datum en het uur weer. Zodra u die hebt opgegeven, loopt de klok en hebt u er geen omzien meer naar.

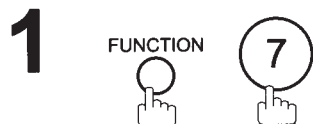

SET MODE (1-4)
ENTER NO. OR V Λ



1:USER PARAMETERS?
PRESS SET TO SELECT



DATE & TIME
1-01-1997 00:00

4

Geef nieuwe datum en uur op.

Vb:

0	8	Dag	:	08ste		
1	0	Maand:		10		
1	9	9	7	Jaar	:	1997
1	5	0	0	Uur	:	15.00 u

DATE & TIME
08-10-1997 15:00

Als u een fout maakt, gebruikt u  of  om de cursor te verplaatsen naar het foutieve cijfer en het nieuwe cijfer er over heen te typen.

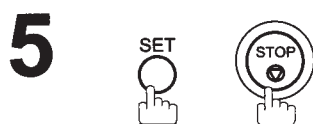

► Gebruikerparameters

Uw LOGO opgeven

Wanneer u een document verzendt, verschijnt uw LOGO bovenaan op de afdruk die uit het faxtoestel van de bestemming komt.

Aan de hand van uw LOGO weet iemand die uw document ontvangt onmiddellijk vanwaar het komt.

1  



2 





3  tot op het display verschijnt:





4 Tik uw LOGO in (max. 25 letters/cijfers/symbolen) m.b.v. de letter/tekentoetsen (zie blz. 11).

Vb: P T T T E L E C O M

Als u een fout maakt, gebruikt u  of  om de cursor te verplaatsen naar het foutieve karakter en het nieuwe karakter er over heen te typen.

Als meer dan 19 karakters worden ingevoerd, rollen de linkse karakters van het scherm.



5  

Uw letter-ID opgeven

Wanneer u verzendt of ontvangt, zal, indien het toestel van de andere partij is toegerust voor een letter-ID, uw letter-ID op het display van dat toestel verschijnen, terwijl de letter-ID van de andere partij op uw display te zien is.

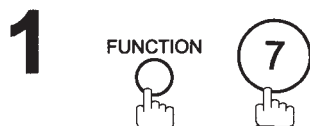

```
SET MODE      (1-4)
ENTER NO. OR V ^
```



```
1:USER PARAMETERS?
PRESS SET TO SELECT
```



```
CHARACTER ID
█
```

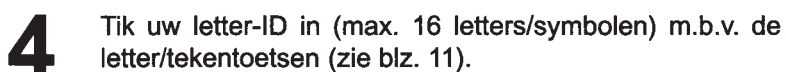

Vb: **H E A D SPACE O F F I C E**

Als u een fout maakt, gebruikt u **<** of **>** om de cursor te verplaatsen naar het foutieve karakter en het nieuwe karakter er over heen te typen.

```
CHARACTER ID
HEAD OFFICE █
```

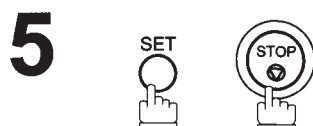

 **Opmerking:** Voor een letter-ID kunt u geen gebruik maken van volgende bijzondere (accent) letters: Å, Ä, Ö, Ü, Æ, é, è.

► Gebruikerparameters

Uw ID-nummer (nummer van uw faxlijn) opgeven

Wanneer u verzendt of ontvangt zal, als het toestel van de andere partij niet is toegerust voor een letter-ID maar wel voor een ID-nummer, uw ID-nummer op het display van dat toestel verschijnen, terwijl het ID-nummer van de andere partij op uw display te zien is.

We geven u de raad als ID-nummer het nummer van uw faxlijn te gebruiken, maar ook om het even welk ander nummer (van max. 20 cijfers) voldoet.

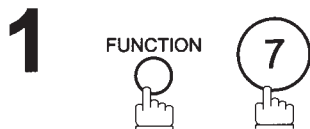

```
SET MODE      (1-4)
ENTER NO. OR V ^
```



```
1:USER PARAMETERS?
PRESS SET TO SELECT
```



```
ID NO. _____
```

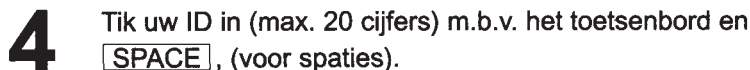

Vb:    **SPACE**   
SPACE    

```
ID NO.
      201 555 1212
```

Als u zich vergist, druk dan op **CLEAR** om het nummer te wissen en herbegint met het correcte nummer.

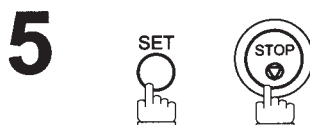

! **Opmerking:** Met behulp van de  kunt u een "+" teken invoeren aan het begin van het ID-nummer om aan te duiden dat de erop volgende cijfers uw landcode vormen.
Vb : +1 voor de landcode van de V.S.
+81 voor de landcode van Japan.

Tekens invoeren

De snelkiestoetsen op het bedieningspaneel doen eveneens dienst als toetsen waarmee u letters en tekens kunt invoeren bij het opgeven van uw LOGO, letter-ID en namen van bestemmingen. Welke letters met welke toetsen overeenkomen, vindt u op het paneeltje onder het doorzichtig afdeklad.

Letter/tekentoetsen

A →		+					
B →		+					
01	A B C D	02	E F G H	03	I J K L	04	M N O P
05	Q R S T	06	U V W X	07	Y Z À Á	08	Ò Ù è é
09	Æ / + -	10	() < >	11	& ' / , .	12	: ; SPACE
13	● ○ ○ ○	14	○ ● ○ ○	15	○ ○ ● ○	16	○ ○ ○ ●

Hieronder vindt u een voorbeeld voor het opgeven aan een LOGO met de letter/tekentoetsen.

Om het woord «PTT Telecom» in te voeren als LOGO;

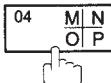
1  om M, N, O of P te kiezen.

LOGO
█

 om de P in te tikken.

LOGO
P █

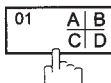
2  om Q,R,S of T te kiezen.

LOGO
P █

 om de T in te kiezen.

LOGO
PT █

3 Tik de andere letters in volgens dezelfde werkwijze als hierboven.

LOGO
PTT Telecom █

4 

▶ Snelkiesnummers/verkorte nummers

Snelkiesnummers/verkorte nummers invoeren

Snelkiesnummers en verkorte nummers maken het mogelijk volledige telefoonnummers in een minimum van tijd te vormen. Om deze kiesfuncties te gebruiken moet u eerst de volledige nummers invoeren, wat als volgt gaat.

Ga als volgt te werk om een snelkiesnummer in te voeren

1   SET MODE (1-4)
ENTER NO. OR V ^

2   1: ONE-TOUCH
2: ABBR. NO.

3  ONE-TOUCH< >
PRESS ONE-TCH OR V ^

4 Vb: 01 <01>
ENTER TEL. NO.

5 Tik het telefoonnummer in (max. 36 cijfers, spaties en pauzes inbegrepen).
Vb: 9 PAUSE 5 5 5 SPACE 1 2 3 4 <01>
9-555 1234

6  <01> ENTER NAME
9-555 1234

7 Tik de naam van de bestemming in m.b.v. letter/tekentoetsen (max. 15 tekens).
Vb: S A L E S SPACE D E P T <01> SALES DEPT
9-555 1234

8  ONE-TOUCH< >
PRESS ONE-TCH OR V ^

Om een volgend nummer op te slaan herneemt u stap 4-8.
Om terug te keren naar standby drukt u op STOP.

Snelkiesnummers/verkorte nummers

Ga als volgt te werk om een verkort nummer in te voeren

1

FUNCTION



SET MODE (1-4)
ENTER NO. OR V ^

2



1: ONE-TOUCH
2: ABBR. NO.

3



ABBR. []
ENTER NO. OR V ^

4

Vb: ②② (01-34)

[22]
ENTER TEL. NO.

5

Tik het telefoonnummer in (max. 36 cijfers, spaties en pauzes inbegrepen).

Vb: ⑨ PAUSE ⑤⑤⑤ SPACE ②③④⑤

[22]
9-555 2345

6



[22] ENTER NAME
9-555 2345

7

Tik de naam van de bestemming in m.b.v. letter/tekentoetsen (max. 15 tekens).

Vb: A C C O U N T I N G

[22] ACCOUNTING
9-555 2345

8



Om een volgend nummer op te slaan herneemt u stap 4-8.

Om terug te keren naar standby drukt u op STOP.

ABBR. []
ENTER NO. OR V ^





- !** **Opmerking:**
- Als u eerst nog een nummer moet vormen om een buitenlijn te krijgen, tik dat dan eerst in en druk nadien op PAUSE. Een pauze wordt weergegeven door een koppelteken "-".
 - Druk op SPACE om tussen cijfers een spatie in te lassen zodat het nummer vlotter leest.
 - Een ongebruikte snelkiesstoets of verkort nummer kunt u zoeken door bij stap 3 of 4 op V of ^ te drukken.

► Snelkiesnummers/verkorte nummers

Snelkiesnummers/verkorte nummers wijzigen of schrappen

Als u een snelkiesnummer of verkort nummer moet wijzigen of wissen, ga dan als volgt te werk.

De inhoud van een snelkiesnummer/verkort nummer wijzigen

- 1**    

1: ONE-TOUCH
 2: ABBR. NO.
 - 2** Kies 1 voor een snelkiesnummer
 Kies 2 voor een verkort nummer
Vb: ①

ONE-TOUCH< >
 PRESS ONE-TCH OR V ^
 - 3** Tik het nummer in waarvan u de inhoud wil wijzigen.
Vb:

<01> SALES DEPT █
 9-555 1234
 - 4** 
 en tik vervolgens een nieuw telefoonnummer in
 (zie opmerking 1 en 2).
Vb: ⑨ PAUSE ⑤ ⑤ ⑤ SPACE ③ ④ ⑤ ⑥

<01> SALES DEPT
 ENTER TEL. NO.

<01> SALES DEPT
 9-555 3456 █
 - 5** 

<01> SALES DEPT
 9-555 3456
 - 6** 
 en tik vervolgens een nieuwe naam in
 (zie opmerking 1 en 3).
Vb: T E L E F A X

<01> ENTER NAME
 9-555 3456

<01> TELEFAX █
 9-555 3456
 - 7** 

ONE-TOUCH< >
 PRESS ONE-TCH OR V ^
- Om terug te keren naar standby drukt u op **STOP**.

- !** **Opmerking:**
1. Gebruik **<** of **>** om de cursor te verplaatsen en tik vervolgens het correcte nummer over het verkeerde nummer.
 2. Gebruik **COPY** om een spatie in te lassen tussen de delen van het nummer. Als het telefoonnummer de volle 36 cijfers gebruikt, kunt u **COPY** niet gebruiken om spaties toe te voegen.
 3. Met **COPY** kunt u geen spaties invoegen bij het intikken van een naam.
 4. Als een snelkiesnummer/verkort nummer gebruikt werd voor het reserveren van een verzending, kan de inhoud niet gewijzigd of gewist worden tot de communicatie afgelopen is. Om de inhoud te wissen of te wijzigen moet u eerst de communicatie annuleren via de bestandfunctie (zie blz. 71).

Snelkiesnummers/verkorte nummers

De inhoud van een snelkiesnummer/verkort nummer wissen

1

FUNCTION



7



2



SET



```
1:ONE-TOUCH  
2:ABBR. NO.
```

2

Kies 1 voor een snelkiesnummer
Kies 2 voor een verkort nummer

Vb: ①

```
ONE-TOUCH< >  
PRESS ONE-TCH OR V ^
```

3

Voer het nummer in dat u wilt wissen

Vb:

01

```
<01> SALES DEPT  
9-555 1234
```

4

CLEAR



```
<01> SALES DEPT  
ENTER TEL. NO.  
_
```

5

SET



```
ONE-TOUCH< >  
PRESS ONE-TCH OR V ^
```

Om terug te keren naar standby drukt u op **STOP**.



Opmerking: Als een snelkiesnummer/verkort nummer gebruikt werd voor het reserveren van een verzending, kan de inhoud niet gewijzigd of gewist worden tot de communicatie afgelopen is. Om de inhoud te wissen of te wijzigen moet u eerst de communicatie annuleren via de bestandfunctie (zie blz. 71).

► Snelkiesnummers/verkorte nummers

Een indexblad afdrukken

Na het programmeren van een snelkiesnummer kunt u het indexblad afdrukken waarop de 10 eerste tekens van elke naam staan. Als u de lijst uitknipt langs de stippellijn, past ze precies onder het doorzichtige afdekblad boven de snelkiestoetsen. Ga als volgt te werk om een indexblad af te drukken.

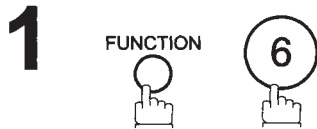

PRINT OUT (1-7)
ENTER NO. OR V A



* PRINTING *
DIRECTORY SHEET

Het toestel drukt het indexblad af.

```
***** -DIRECTORY SHEET- ***** DATE 08-OCT-1997 ***** TIME 15:00 *****
```

01	02	03	04
SALES	DEPT	ENG. DEPT	ABC
05	06	07	08
09	10	11	12
13	14	15	16

Stippellijn

-PTT TELECOM -

```
***** -HEAD OFFICE - ***** 201 555 1212- *****
```

The image shows a printed directory sheet with a grid of numbers and text. A dashed line labeled 'Stippellijn' (dotted line) is shown on the left side of the grid. The text at the bottom of the sheet includes '-PTT TELECOM -' and '***** -HEAD OFFICE - ***** 201 555 1212- *****'.

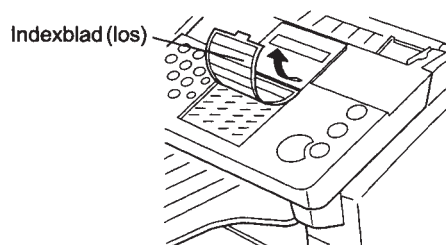

Individuele aanpassingen

Sommige faxinstellingen van uw telefaxtoestel kunt u aanpassen. Deze vindt u in de lijst met faxinstellingen terug. Het zijn fabrieksinstellingen die u niet hoeft te wijzigen. Raadpleeg aandachtig de tabel als u ze toch wenst aan te passen. Sommige instellingen, bijvoorbeeld resolutie en contrast, kunt u met de toetsen tijdelijk veranderen vlak voordat u het document verstuurt. Is het document verstuurd, nemen de instellingen opnieuw de fabrieksinstellingen aan (Home-positie). Andere instellingen kunnen enkel op de hierna beschreven manier worden gewijzigd.

Faxparameters instellen

1

FUNCTION



```
SET MODE          (1-4)
ENTER NO. OR V A
```

2



```
FAX PARAMETER (01-99)
NO. = █
```

3

Tik het faxparameternummer uit de parametertabel (zie blz. 34 tot 36) in.

Vb: ① ① voor **CONTRAST**

```
FAX PARAMETER (01-99)
NO. =01
```

4



```
01 CONTRAST
1: NORMAL
```

5

Tik de nieuwe instelwaarde in.

Vb: ② voor **LICHTER**

```
01 CONTRAST
2: LIGHTER
```

6



```
02 RESOLUTION
1: STANDARD
```

Om een andere parameter in te stellen drukt u op **CLEAR** om terug te keren naar stap 3; om terug te keren naar standby drukt u op **STOP**.

! **Opmerking:** 1. Om bij stap 2 of 4 de faxparameters te overlopen drukt u op **▼** of **▲**.
2. Om een lijst met faxparameters af te drukken, zie blz. 104.

► Individuele aanpassingen

Tabel met faxparameters

Nr.	Parameter	Nr. instelling	Instelling	Commentaar
01	CONTRAST	1	Normaal	De standaardwaarde instellen van de toets CONTRAST.
		2	Lichter	
		3	Donkerder	
02	RESOLUTION	1	Standaard	Standaardwaarde voor de resolutie instellen.
		2	Fijn	
		3	Superfijn	
05	MEMORY	1	Désactivée	
		2	Activée	
07	HEADER PRINT	1	Binnen	Afdrukpositie van de kopregel kiezen. Binnen : binnen de grenzen van de afdrubbare zone. Buiten : buiten de grenzen van de afdrubbare zone. Geen afdruk : kopregel wordt weggelaten.
		2	Buiten	
		3	Geen afdruk	
08	HEADER FORMAT	1	Logo, ID-nr.	Keuze van de inhoud van de kopregel.
		2	Van x voor y	
09	RCV'D TIME PRINT	1	Niet actief	Kiezen of het toestel al dan niet het ontvangsttijdstip, het paginanummers de ID van de correspondent afdruckt op de onderkant van elk ontvangen blad.
		2	Actief	
10	KEY/BUZZER VOLUME	1	Uit	Regeling van het volume van het toets/zoemergeluid
		2	Zacht	
		3	Luid	
12	COMM. JOURNAL	1	Uit	Standaardwaarde kiezen voor het afdrucken van een verzendingsverslag: Uit : geen afdruk Altijd : altijd een verzendingsverslag Alleen onv. : alleen een afdruk wanneer communicatie mislukt is
		2	Altijd	
		3	Alleen onv.	
13	AUTO JOURNAL PRINT	1	Niet actief	Kiezen of het toestel al dan niet automatisch een overzichtsverslag afdruckt na elke 32 verrichtingen.
		2	Actief	
15	IN MODE	1	Tel	Kies IN-modus ("attended") voor telefoon-modus en Fax/Tel AutoSwitching-modus.
		2	Fax/Tel schakelaar	

Vervolg op volgende blz.

Individuele aanpassingen

Nr.	Parameter	Nr. instelling	Instelling	Commentaar
16	OUT MODE	1	Fax	Kies OUT-modus ("unattended") voor Fax-modus en TAM-interface-modus.
		2	TAM-interface	
18	OP CALL TIMER	1	20 sec.	Bepalen hoe lang uw toestel het belsignaal laat overgaan voor een binnenlopend gewoon telefoongesprek wanneer u gekozen hebt voor automatische omschakeling fax/tel (zie blz. 60).
		2	30 sec.	
		3	40 sec.	
		4	50 sec.	
19	OGM LENGTH (TAM I/F)	1	1 sec.	De duur van de uitgaande boodschap op uw antwoordapparaat instellen van 1 tot 60 seconden. Het toestel zal niet beginnen met het herkennen van een stilte tot het opgegeven aantal seconden voorbij is nadat in antwoordapparaat-stand een gewone telefoonoproep werd herkend.
		---	---	
		60	60 sec.	
20	SILENT DET. (TAM I/F)	1	Niet actief	Kiezen of het toestel al dan niet stilten herkent.
		2	Actief	
22	SUBSTITUTE RCV	1	Niet actief	Kiezen of het toestel al dan niet ontvangt in het geheugen wanneer er geen afdruppapier of inkt meer is, of wanneer het afdruppapier vastloopt.
		2	Actief	
23	RECORDING PAPER	1	A4	Keuze van het papierformaat dat in uw faxtoestel is aangebracht.
		2	Letter (quarto)	
		3	Legal (VS)	
24	PRINT REDUCTION	1	Vast	Keuze van de verkleiningswijze bij het afdrucken. Vast : verkleint document overeenkomstig de instelling van parameter nr. 25.
		2	Automatisch	Automatisch : verkleint document overeenkomstig de lengte van de ontvangen documenten.
25	REDUCTION RATIO	70	70%	De vaste verkleiningsgraad kiezen tussen 70 en 100%. Deze parameter werkt alleen wanneer onder faxparameter nr. 24 gekozen is voor «vast».
		---	---	
		100	100%	
26	POLLING PASSWORD		(---	Een 4-cijferig wachtwoord opgeven voor beveiliging bij het opvragen.
30	DRD SERVICE	1	Niet actief	Kiezen of de DRD-service beschikbaar is op dit toestel. Wanneer deze parameter op actief is gezet, zal uw toestel het soort van belsignaal detecteren om een document automatisch te ontvangen (enkel voor modellen uit Hong Kong en Australië)
		2	Actief	

Vervolg op volgende blz.

► Individuele aanpassingen

Nr.	Parameter	Nr. instelling	Instelling	Commentaar
37	RCV TO MEMORY		(---)	Voer een 4-cijferig wachtwoord in om de documenten af te drukken die met de functie F8-5 geactiveerd is, deze parameter wordt niet op het display weergegeven (zie blz. 77).
42	CONF. POLLED FILE SAVE	1	Niet actief	Kiezen of het toestel al dan niet het vertrouwelijke opgevraagde bestand bewaart, zelfs nadat het bestand eenmaal is opgevraagd.
		2	Actief	
46	SELECT RCV	1	Niet actief	Kiezen of het toestel al dan niet selectieve ontvangst doorvoert (zie blz. 85).
		2	Actief	
47	REMOTE RCV	1	Niet actief	Kiezen of het toestel al dan niet een ontvangcommando vanop een ander telefoontoestel op dezelfde lijn aanvaardt (zie blz. 59).
		2	Actief	
48	TELEPHONE LINE	1	PSTN	Keuze van het type aangesloten lijn.
		2	PBX	
49	PSTN ACCESS CODE		0---	Instelling van de PSTN-toegangscode (max. 4 cijfers).
50	FLASH KEY	1	Earth	Kiezen of de FLASH op het bedieningspaneel gebruikt wordt als «Earth» of «flash» toets.
		2	Flash	
52	DIAGNOSTIC PASSWORD		(---)	Een wachtwoord opgeven voor de diagnostiek op afstand. Gelieve meer details te vragen bij uw officiële Panasonicverdelers.
53	SUB-ADDRESS PASSWORD		(---)	Een wachtwoord van 20 cijfers instellen voor een beveiligde communicatie tussen subadressen.
99	MEMORY SIZE	-	-	Toon grootte basisgeheugen op display.



- Opmerking:**
1. De inhoud van een faxparameter kan van land tot land verschillen naar gelang van de geldende reglementering.
 2. De standaardinstellingen worden afgedrukt op de lijst met faxparameters. Om zo'n afdruk te krijgen, zie blz. 104.

Verzendbare documenten

In principe kan uw toestel elk document verzenden dat op een gewoon schrijfpapierformaat staat.

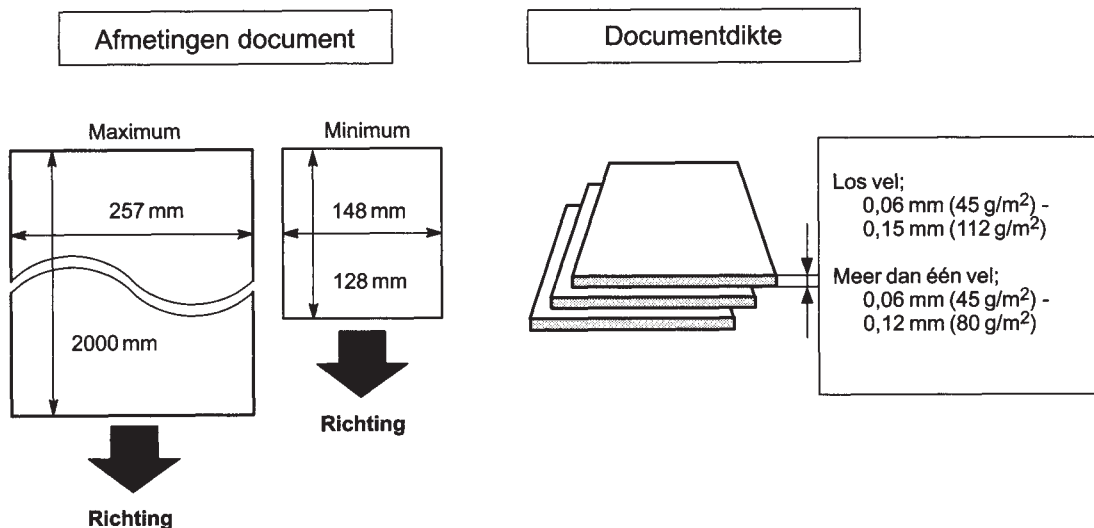

Niet-verzendbare documenten

U mag nooit documenten proberen te verzenden, indien ze

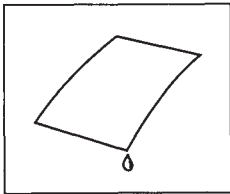
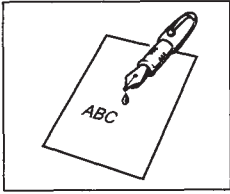
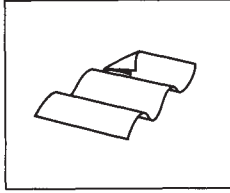
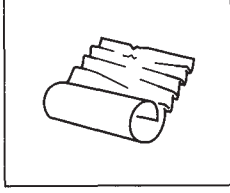
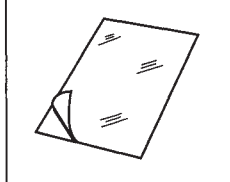
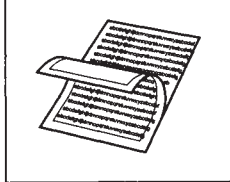
 <p>Nat zijn</p>	 <p>Nog vochtige inkt of correctielak bevatten</p>
 <p>Te dun zijn (b.v. luchtpostpapier, blz. uit bepaalde tijdschriften enz.)</p>	 <p>Gekreukt, gekruld of gevouwen zijn</p>
 <p>Gelaagd zijn (b.v. gesatineerd papier enz.)</p>	 <p>Chemisch behandeld zijn (b.v. drukgevoelig papier, carbonpapier enz.) of van stof/metaal vervaardigd zijn</p>

Indien u dat soort documenten wilt verzenden, maak er dan eerst een fotokopie van en verzendt de kopie.

Documenten inbrengen

Het inbrengen van de documenten

1. Zorg ervoor dat de documenten ontdaan zijn van nietjes of clips en dat ze niet gekruld, vettig of bedekt zijn met vreemde deeltjes.
2. Plaats de documenten met de bedrukte zijde **NAAR BENEDEN** op de automatische documententoevoer (ADT) tot de benedenhoek in het toestel vastklikt.
Als u meer dan 1 pagina verzendt, moet u eerst het onderste vel invoeren. U kunt tot 20 **VELLEN** tegelijk op de ADT stapelen (zie opmerking). Heeft u meer dan 20 vellen, dan wacht u tot de verzending of de opslag in het geheugen begint en plaatst u de rest van de pagina's geleidelijk aan boven op het laatste blad in de ADT.
3. Stel de documentgeleiders in om het document te centreren op de ADT.

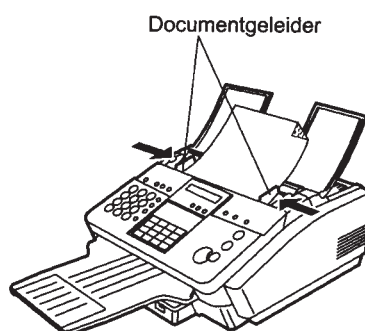

GOED

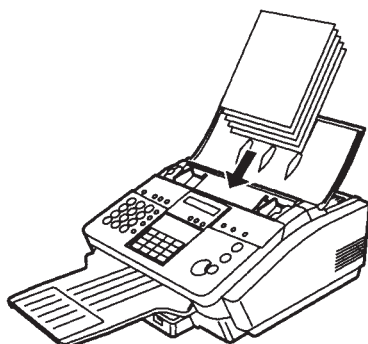

FOUT

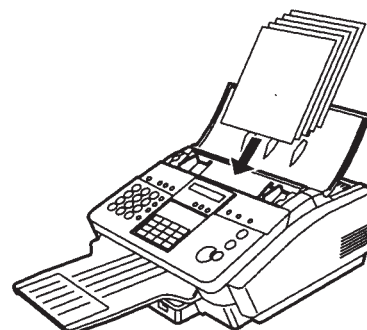

Plaatst u een document op de automatische documentinvoerplaat dan verandert de datum en tijd-aanduiding op het display (stand-by) in de volgende boodschap. U kunt nu de standaard verzendingsinstellingen wijzigen of met de kiesprocedure beginnen.

ENTER STATION
00%

! **Opmerking:** Bij het verzenden van documenten die langer zijn dan 364 mm moet de gebruiker hulp verlenen.

Basisinstellingen voor verzending

U kunt de verzendingsinstellingen tijdelijk wijzigen voor of na u het document op de ADT heeft gelegd. De instellingen die u tijdelijk kunt wijzigen zijn de volgende:

- Contrast
- Resolutie
- Halftoon
- Communicatieverslag

Als uw document verzonden is, zal het toestel automatisch terugkeren naar de voorgeprogrammeerde instellingen.

Contrast

Uw toestel werd vooraf ingesteld op **Normaal** contrast. Als u een document wilt verzenden met een lichter contrast, wijzigt u de instelling in **Lichter**. Wilt u een document verzenden met een donkerder contrast, dan wijzigt u de instelling in **Donkerder**.

Druk op **CONTRAST** voor:

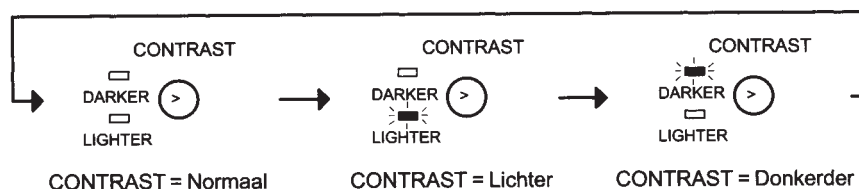

! **Opmerking:** Om de voorgeprogrammeerde contrastwaarde te wijzigen, verandert u de instelling van faxparameter nr. 01 (zie blz. 34).

Resolutie

Uw toestel is vooraf ingesteld op standaard-resolutie, die voldoet voor de meeste documenten. Fijne of superfijne resolutie kiest u voor een document met veel details.

Druk op **RESOLUTION** voor:

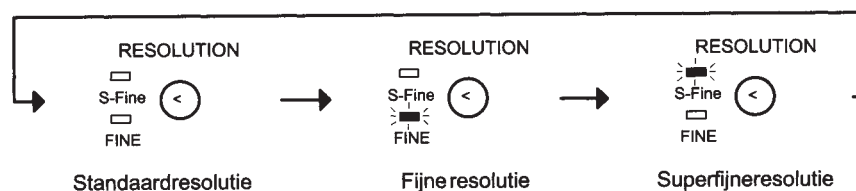

! **Opmerking:** Om de voorgeprogrammeerde resolutie-instelling te wijzigen, verandert u de stand van faxparameter nr. 02 (zie blz. 34).

► Basisinstellingen voor verzending

Grijswaarden

De instelling Halftone is nuttig als u foto's of illustraties met grijswaarden wil versturen. De basisinstelling van uw toestel is HALFTONE = UIT

Druk op HALFTONE voor:

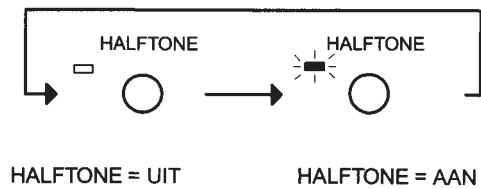

! **Opmerking:** Kiest u HALFTONE, dan selecteert uw toestel automatisch **Fine-resolutie**.

Basisinstellingen voor verzending

4

Verzendingsverslag (COMM.JOURNAL)

Aan de hand van een verzendingsverslag kunt u nagaan of de verzending naar behoren is verlopen. Wat het afdrucken van verzendingsverslagen betreft, beschikt u over volgende keuzemogelijkheden:

Staat COMM.JOURNAL op **OFF (uitgeschakeld)**, dan wordt er nooit een communicatieverslag afgedrukt.

Staat COMM.JOURNAL op **ON (ingeschakeld)**, dan wordt na elke communicatie automatisch een verslag afgedrukt.

Staat COMM.JOURNAL op **INC.**, dan wordt alleen een verslag afgedrukt indien de communicatie mislukt is.

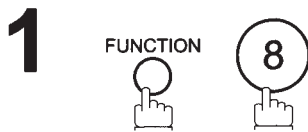

```
SELECT MODE (1-5)
ENTER NO. OR V ^
```

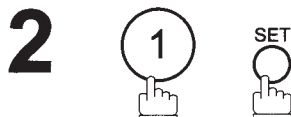

```
COMM. JOURNAL=INC
1:OFF 2:ON 3:INC
```



```
COMM. JOURNAL=OFF
1:OFF 2:ON 3:INC
```

of



```
COMM. JOURNAL=ON
1:OFF 2:ON 3:INC
```

of

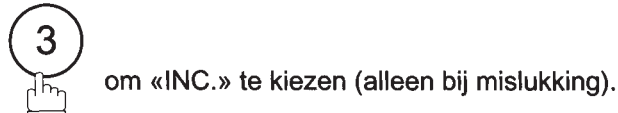

```
COMM. JOURNAL=INC
1:OFF 2:ON 3:INC
```



! **Opmerking:** Om de voorgeprogrammeerde keuze inzake communicatieverslagen te wijzigen, verandert u de stand van faxparameter nr. 12, zie blz. 34.

Documenten verzenden

U kunt kiezen tussen Direct Versturen, Stemmodus of Geheugenverzending.

Gebruik Direct Versturen:

- Het geheugen is vol.
- U wilt het document meteen versturen.

Gebruik Stemmodus:

- U wilt het document versturen nadat u met de ontvanger hebt gesproken.
- U wilt het document versturen nadat u een stembericht hebt beluisterd.

Gebruik Geheugenverzending:

- U wilt het document naar verschillende toestellen versturen.
- U moet meteen weer over het document kunnen beschikken.
- U wilt gebruik maken van de "Dual Operation"-functie.

Rechtstreekse verzending

Als het geheugen van uw toestel vol is of u het document real time wilt verzenden, gebruikt u rechtstreekse verzending.

Manuele nummerkeuze (Rechtstreekse verzending)

Om het nummer volledig te vormen vanop het cijferklavier van het faxtoestel, gaat u als volgt te werk:

1



Leg het document met de te verzenden zijde naar onder.

ENTER STATION
00%

2



Zorg ervoor dat de MEMORY-verklikker gedoofd is. Zoniet drukt u op **MEMORY** om hem uit te schakelen.

3

Vorm het telefoonnummer vanop het cijferklavier.

Vb: ⑤⑤⑤①②③④

PRESS START TO DIAL
5551234

4

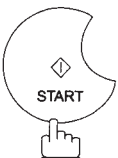

Het toestel begint automatisch met de verzending.

* DIALLING *
5551234



Opmerking: 1. Als u eerst een speciaal nummer moet vormen om een buitenlijn te krijgen, vorm dat dan eerst, druk vervolgens op **PAUSE** om een pauze in te voegen (weergegeven door een «-») en vorm pas dan het eigenlijke telefoonnummer.

Vb: **9 PAUSE 555 1234**

2. Om de verzending te beëindigen, druk op **STOP**.

Op het display verschijnt:

COMMUNICATION STOP ?
1: YES 2: NO

Druk op ① om de verzending te stoppen. Het communicatieverslag wordt niet afgedrukt, ongeacht de instelling van de afdrukmodus voor het communicatieverslag.

Documenten verzenden

Snelkiezen (Rechtstreekse verzending)

Dank zij de snelkiesnummers kunt u een volledig telefoonnummer vormen door op slechts één toets te drukken. Om zo'n snelkiestoets te programmeren: zie blz. 28.

1



Leg het document met de te verzenden zijde naar onder.

ENTER STATION
00%

2



Zorg ervoor dat de MEMORY-verklikker gedoofd is. Zoniet drukt u op **MEMORY** om hem uit te schakelen.

3

Druk op een snelkiestoets.

Vb:

Op het display verschijnt het snelkiesnummer en de daarbij horende naam. Vervolgens wordt het volledige telefoonnummer (b.v. 5551234) gevormd.

<01> (Station name)
5551234

* DIALLING *
5551234



Opmerking: Om de verzending te beëindigen, druk op **STOP**.

Op het display verschijnt:

COMMUNICATION STOP ?
1: YES 2: NO

Druk op ① om de verzending te stoppen. Het communicatieverslag wordt niet afgedrukt, ongeacht de instelling van de afdrukmodus voor het communicatieverslag.

Verkorte nummers (Rechtstreekse verzending)

Dank zij de verkorte nummers kunt u op een snellere manier een volledig telefoonnummer vormen door dat nummer vooraf te programmeren in de ingebouwde automatische nummerkiezer, waar het een 2-cijferige code meekrijgt. Om zo'n verkort nummer te programmeren: zie blz. 29.

1



Leg het document met de te verzenden zijde naar onder.

ENTER STATION 00%

4

2



Zorg ervoor dat de MEMORY-verklikker gedooft is. Zoniet drukt u op **MEMORY** om hem uit te schakelen.

3

Druk op **ABBR/SEARCH** en tik een 2-cijferige code in.

Vb:   

Op het display verschijnt het verkorte nummer en de daarbij horende naam. Vervolgens wordt het volledige telefoonnummer (b.v. 5553456) gevormd.

[10] (Station name)
5553456

* DIALLING *
5553456

! **Opmerking:** Om de verzending te beëindigen, druk op **STOP**.

Op het display verschijnt:

COMMUNICATION STOP ?
1: YES 2: NO

Druk op **1** om de verzending te stoppen. Het communicatieverslag wordt niet afgedrukt, ongeacht de instelling van de afdrukmodus voor het communicatieverslag.

Documenten verzenden

Kiezen vanuit de index (Rechtstreekse verzending)

Met kiezen via faxnummerbestand zoekt u naar de toestelnaam die u in verkorte nummers hebt ingevoerd. Het volledige telefoonnummer wordt opgebeld.

1



Leg het document met de te verzenden zijde naar onder.

ENTER STATION 00%

2



Zorg ervoor dat de MEMORY-verklikker gedoofd is. Zoniet drukt u op **MEMORY** om hem uit te schakelen.

3



ABBR. []
ENTER NO. OR v ^

4



totdat op het display de naam staat van de gewenste bestemming.

[10] PTT TELECOM
5553456

5



Het volledige nummer (b.v. 5553456) wordt gevormd.

* DIALING *
5553456

! **Opmerking:** Om de verzending te beëindigen, drukt u op **STOP**.

Op het display verschijnt:

COMMUNICATION STOP ?
1: YES 2: NO

Druk op **1** om de verzending te stoppen. Het communicatieverslag wordt niet afgedrukt, ongeacht de instelling van de afdrukmodus voor het communicatieverslag.

Verzending in vocale modus

Gebruik Stemmodus als u het document wilt versturen nadat u met de ontvanger hebt gesproken. Uw faxtoestel moet kunnen beschikken over een extern telefoontoestel als het zelf geen hoorn heeft.

Nummerkeuze vanop het telefoontoestel

Om nummers te vormen vanop het telefoongedeelte van uw toestel, gaat u als volgt te werk:

1



Leg het document met de te verzenden zijde naar onder.

ENTER STATION
00%

2

Neem de hoorn van het externe telefoontoestel op en kies het telefoonnummer.

Vb: (5)(5)(5)(1)(2)(3)(4)

3

Vertel de ontvanger dat hij het toestel in de ontvangstmodus moet zetten.

U hoort de pieptoon.



Druk op  en leg de hoorn op de haak.

ON LINE * XMT *
5551234

! **Opmerking:** Om de verzending te beëindigen, druk op **STOP**.

Op het display verschijnt:

COMMUNICATION STOP ?
1: YES 2: NO

Druk op **1** om de verzending te stoppen. Het communicatieverslag wordt niet afgedrukt, ongeacht de instelling van de afdrukmodus voor het communicatieverslag.

Documenten verzenden

Nummerkeuze vanop het faxtoestel

Om nummers te vormen vanop het faxtoestel zelf, gaat u als volgt te werk:

1



Leg het document met de te verzenden zijde naar onder.

ENTER STATION
00%

2



U hoort de kiestoon door de luidspreker.

* MONITOR *

3

Vorm het telefoonnummer vanop het cijferklavier.

Vb: ⑤⑤⑤①②③④

* DIALLING *
5551234

4

Als u een biepton hoort,

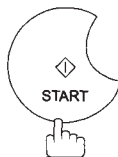

ON LINE * XMT *
5551234



Opmerking: 1. Als u eerst een speciaal nummer moet vormen om een buitenlijn te krijgen, vorm dat dan eerst, druk vervolgens op **PAUSE** om een pauze in te voegen (weergegeven door een «-») en vorm pas dan het eigenlijke telefoonnummer.

Vb: 9 PAUSE 555 1234

2. Om de verzending te beëindigen, druk op **STOP**.

Op het display verschijnt:

COMMUNICATION STOP ?
1: YES 2: NO

Druk op ① om de verzending te stoppen. Het communicatieverslag wordt niet afgedrukt, ongeacht de instelling van de afdrukmodus voor het communicatieverslag.

Vanuit het geheugen

Uw toestel slaat het document snel op in zijn geheugen.

Vervolgens begint het met de nummerkeuze.

Als de verzending mislukt, zal het toestel de nog niet met succes verzonden pagina('s) automatisch opnieuw proberen.

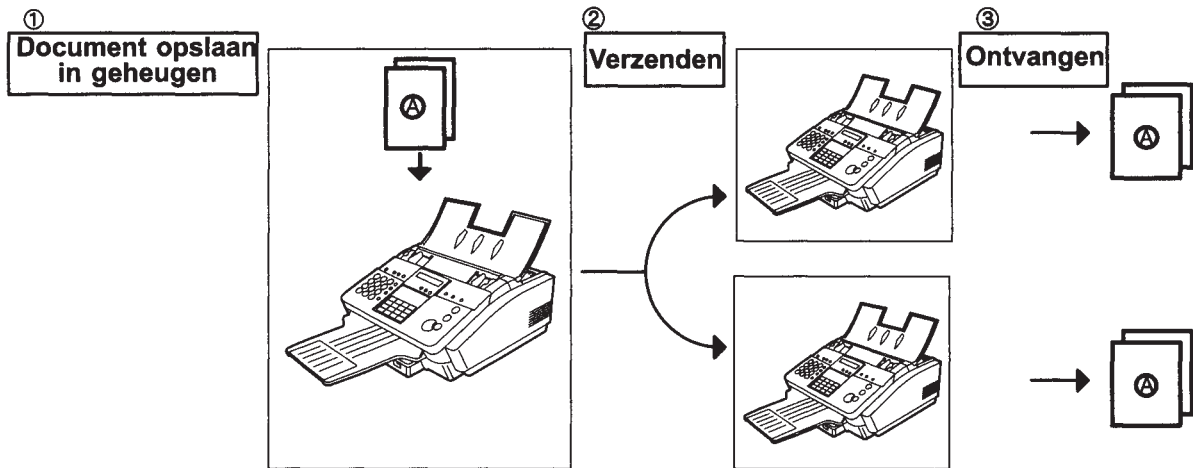

Opmerking: 1. Het bestandsnummer van het document dat wordt opgeslagen, is tijdens het opslaan te zien in de rechter bovenhoek van het display. Het wordt ook afgedrukt op het communicatieverslag, het verslag na 32 verrichtingen en de bestandenlijst. In de rechter benedenhoek staat na het opslaan van elke blz. hoeveel procent van het geheugen reeds ingenomen is.

```
* STORE *      NO.003
                PAGES=02  10%
```

2. Indien tijdens het opslaan van een document het geheugen vol raakt, vraagt het toestel u via het display of het de reeds opgeslagen pagina's al mag verzenden, dan wel of de verzending geannuleerd moet worden. Druk op ① om te annuleren, op ② om te verzenden. Op blz. 123. (technische gegevens) vindt u de totale opslagcapaciteit van het beeldgeheugen.

```
* STORE * COMPLETED
TOTAL PAGES=05  30%
```

Als binnen de 10 seconden niet gereageerd wordt, zal het toestel de opgeslagen pagina's verzenden.

```
MEMORY OVERFLOW
INFO. CODE=870
```

3. Op het display verschijnt een Informatiecode als de verzending mislukte of als het toestel van de ontvanger niet antwoordde nadat het nummer voor het laatst automatisch werd gekozen. Het document dat voor deze verzending werd bewaard, wordt automatisch uit het geheugen gewist en op het verzendingsverslag (COMM.JOURNAL) verschijnt de Informatiecode of "BUSY".

```
15 PAGES COMPLETED
DELETE? 1:YES 2:NO
```

```
INCOMPLETE
INFO. CODE=XXX
```

4. Om de verzending te stoppen, drukt u op **STOP**.

Op het display verschijnt:

```
COMMUNICATION STOP ?
1:YES 2:NO
```

Druk op ① om de verzending te stoppen. Het opgeslagen document wordt automatisch gewist.

5. Als u een communicatieverslag (COMM. JOURNAL) wilt afdrucken nadat een verzending gestopt werd, drukt u op ① als op het display het volgende verschijnt:

```
PRINT COMM. JOURNAL?
1:YES 2:NO
```

Documenten verzenden

Manuele nummerkeuze

Om het nummer volledig te vormen vanop het cijferklavier van het faxtoestel, gaat u als volgt te werk:

1



Leg het document met de te verzenden zijde naar onder.

```
ENTER STATION
00%
```

2

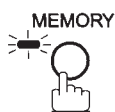

Het MEMORY-lampje moet AAN staan. Is dit niet zo, druk dan op de **MEMORY**-toets om het AAN te zetten.

```
ENTER STATION(S)
THEN PRESS START 00%
```

3

Vorm een telefoonnummer op het cijferklavier.

Vb: (5)(5)(5)(1)(2)(3)(4)

```
TEL. NO.
5551234
```

4

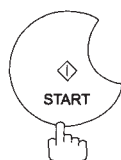

Het document wordt in het geheugen opgeslagen en krijgt een bestandsnummer. Vervolgens vormt het toestel het gekozen telefoonnummer.

```
* STORE * NO.002
PAGES=01 05%
```

```
* STORE * COMPLETED
TOTAL PAGES=05 25%
```

```
* DIALLING * NO.002
5551234
```

! **Opmerking:** Als u eerst een speciaal nummer moet vormen om een buitenlijn te krijgen, vorm dat dan eerst, druk vervolgens op **PAUSE** om een pauze in te voegen (weergegeven door een «-») en vorm pas dan het eigenlijke telefoonnummer.
Vb: 9 PAUSE 555 1234

Snelkiezen

Dank zij de snelkiesnummers kunt u een volledig telefoonnummer vormen door op slechts één toets te drukken. Om zo'n snelkiestoets te programmeren: zie blz. 28.

1



Leg het document met de te verzenden zijde naar onder.

```
ENTER STATION  
00%
```

2

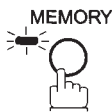

Het MEMORY-lampje moet AAN staan. Is dit niet zo, druk dan op de **MEMORY**-toets om het AAN te zetten.

```
ENTER STATION(S)  
THEN PRESS START 00%
```

3

Druk op een snelkiestoets.

Vb:

```
<01>(Station name)  
5551234
```

4



Het document wordt in het geheugen opgeslagen en krijgt een bestandsnummer. Vervolgens vormt het toestel het gekozen telefoonnummer.

```
* STORE * NO.002  
PAGES=01 05%
```

```
* STORE * COMPLETED  
TOTAL PAGES=05 25%
```

```
* DIALLING * NO.002  
5551234
```

▶ Documenten verzenden

Verkorte nummers

Dank zij de verkorte nummers kunt u op een snellere manier een volledig telefoonnummer vormen door dat nummer vooraf te programmeren in de ingebouwde automatische nummerkiezer, waar het een 2-cijferige code meekrijgt. Om zo'n verkort nummer te programmeren: zie blz. 29.



Leg het document met de te verzenden zijde naar onder.

```
ENTER STATION
                                00%
```



Het MEMORY-lampje moet AAN staan. Is dit niet zo, druk dan op de **MEMORY**-toets om het AAN te zetten.

```
ENTER STATION(S)
THEN PRESS START 00%
```

3

Druk op **ABBR/SEARCH** en tik een 2-cijferige code in.



```
[10] (Station name)
5553456
```

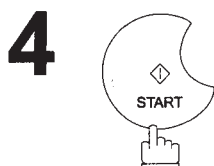

Het document wordt in het geheugen opgeslagen en krijgt een bestandsnummer. Vervolgens vormt het toestel het gekozen telefoonnummer.

```
* STORE *      NO.002
      PAGES=01  05%
```

```
* STORE * COMPLETED
TOTAL PAGES=05  25%
```

```
* DIALLING *  NO.002
5553456
```

Kiezen vanuit de index

Met kiezen via faxnummerbestand zoekt u naar de toestelnaam die u in verkorte nummers hebt ingevoerd. Het volledige telefoonnummer wordt opgebeld.

1



Leg het document met de te verzenden zijde naar onder.

ENTER STATION 00%

2

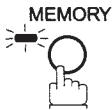

Het MEMORY-lampje moet AAN staan. Is dit niet zo, druk dan op de **MEMORY**-toets om het AAN te zetten.

ENTER STATION(S)
THEN PRESS START 00%

3



ABBR. []
ENTER NO. OR v ^

4

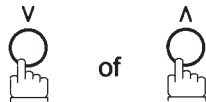

totdat op het display de naam staat van de gewenste bestemming.

[10] PANASONIC
5553456

5



Het document wordt in het geheugen opgeslagen en krijgt een bestandsnummer. Vervolgens vormt het toestel het gekozen telefoonnummer.

* STORE * NO.002
PAGES=01 05%

* STORE * COMPLETED
TOTAL PAGES=05 25%

* DIALLING * NO.002
5553456

4

Documenten verzenden

Verzending naar meer dan één nummer

Als u hetzelfde document naar meer dan één bestemming moet faxen, kunt u wat het invoeren van het document betreft tijd sparen door gebruik te maken van geheugenverzending. U kunt nl. het document in het geheugen opslaan en het vervolgens vandaaruit automatisch naar een aantal bestemmingen versturen.

1



Leg het document met de te verzenden zijde naar onder.

```
ENTER STATION
                                00%
```

2

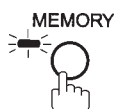

Het MEMORY-lampje moet AAN staan. Is dit niet zo, druk dan op de **MEMORY**-toets om het AAN te zetten.

```
ENTER STATION(S)
THEN PRESS START 00%
```

3

Kies op één van de volgende manieren:

- **ÉÉN-DRUK**-toetsen
- verkorte nummers
- manueel kiezen. Druk op **SET** na elk ingevoerd telefoonnummer (maximum 12 telefoonnummers)
- zoeken faxnummerbestand. Druk op **SET** na elk ingevoerd telefoonnummer (meer informatie op pagina's 50 tot 53).

Vb:

ABBR/
SEARCH



Als u het aantal ingevoerde nummers wilt bevestigen, druk op **SET**.

```
<01>(Station name)
5551234
```

```
[10] (Station name)
5553456
```

4

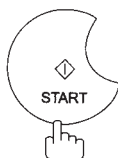

Het document wordt in het geheugen opgeslagen en krijgt een bestandsnummer. Vervolgens vormt het toestel het gekozen telefoonnummer.

```
2 STN(S) ARE SET
ADD MORE OR START
```

```
* STORE *      NO.002
      PAGES=01  05%
```

```
* DIALLING *  NO.001
5551234
```

! **Opmerking:** Voor u het document in het geheugen opslaat kunt u de bij stap 3 gekozen telefoonnummers nog nakijken door op **▼** of **▲** te drukken. Druk op **CLEAR** om indien nodig een op het display weergegeven telefoonnummer te wissen.

Reserveren voor verzending

Terwijl u een document ontvangt of vanuit het geheugen verzendt, kunt u het volgende:

- Voor maximum 10 verschillende documenten de volgende verzending in het geheugen reserveren.
- Een prioritaire verzending reserveren.

Verzendingsreservatie (multi-tasking)

Als uw toestel on-line bezig is met verzending vanuit het geheugen, ontvangst of afdruk van ontvangen documenten, kunt u een verzending reserveren door als volgt te werk te gaan:

1

Uw toestel gebruikt de telefoonlijn (het display ziet eruit zoalshiernaast) of is ontvangen documenten aan het afdrucken.

```
ON LINE * MEM.XMT *
ID:(Identification)
```

```
ON LINE * RCV *
ID:(Identification)
```

```
* PRINTING *
MEMORY RCV'D DOC
```

2



```
ENTER STATION
00%
```

3

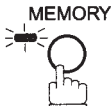

Het MEMORY-lampje moet AAN staan. Is dit niet zo, druk dan op de **MEMORY**-toets om het AAN te zetten.

```
ENTER STATION(S)
THEN PRESS START 00%
```

4

Kies op één van de volgende manieren:

- ÉÉN-DRUK-toetsen
- verkorte nummers
- manueel kiezen. Druk op **SET** na elk ingevoerd telefoonnummer (maximum 12 telefoonnummers)
- zoeken faxnummerbestand. Druk op **SET** na elk ingevoerd telefoonnummer (meer informatie op pagina's 50 tot 53).

Vb:

```
<01>(Station name)
5551234
```

5



Het document wordt in het geheugen opgeslagen.

```
* STORE * NO.005
PAGES=01 01%
```

```
* STORE * COMPLETED
TOTAL PAGES=05 25%
```

! **Opmerking:** Om de reservering voor geheugenverzending te annuleren, zie blz. 75.

Documenten verzenden

Reserveren voor onmiddellijke verzending (prioritaire verzending)

Als u zeer dringend een document moet verzenden, maar er zitten nog heel wat bestanden te wachten in het geheugen, gebruik dan reservering voor onmiddellijke verzending om dat dringende document te versturen. Het wordt dan verzonden zodra de lopende communicatie beëindigd is.

U kunt het document wel niet naar meer dan één bestemming faxen.

Om het toestel te reserveren voor de dringende verzending:

- 1 Uw toestel gebruikt de telefoonlijn (het display ziet eruit zoals hiernaast) of is ontvangen documenten aan het afdrucken.

```
ON LINE * MEM.XMT *  
ID:(Identification)
```

```
ON LINE * RCV *  
ID:(Identification)
```

```
* PRINTING *  
PAGE=001/001
```

```
ENTER STATION  
00%
```



Zorg ervoor dat de MEMORY-verklikker gedooft is. Zoniet drukt u op **MEMORY** om hem uit te schakelen.

- 4 Kies aan de hand van een van volgende methoden:

- Snelkiezen
- Verkort kiezen
- Manueel kiezen en druk op **START**
- Kiezen vanuit een directory en druk op **START**
(Voor meer details, zie blz. 43 tot 46.)

Vb:

U kunt een verzending naar één enkel nummer reserveren voor een dringend document.

Het bericht "DIRECT XMT RESERVED" wordt afgebeeld op het display.

```
<01>(Station name)  
5551234
```

```
DIRECT XMT RESERVED  
<01>(Station name)
```

Om de reservering voor directe verzending ongedaan te maken:

- 1 Controleer of het document wel degelijk op de ADT ligt.



en verwijder dan het document van de ADT.

```
DIRECT XMT RESERVED  
<01>(Station name)
```

```
CANCEL XMT RESERVE ?  
1:YES 2:NO
```

Nummerkeuze herhalen

Automatische herhaling

Als de lijn bezet is of niemand antwoordt, zal uw toestel tot 3 maal toe het nummer opnieuw kiezen met een interval van 3 minuten. Ondertussen verschijnt een bericht op het display, zoals hiernaast afgebeeld. In de rechter bovenhoek van het display verschijnt een bestandsnummer als het om een verzending vanuit het geheugen gaat.

WAIT TO DIAL NO.001
(Telephone number)

Manuele herhaling

U kunt ook manueel het laatst gevormde nummer herhalen door op de **REDIAL** toets te drukken.

Om het laatst gevormde nummer via het geheugen te herhalen

1



Leg het document met de te verzenden zijde naar onder.
Zorg ervoor dat de MEMORY-verklikker brandt.

ENTER STATION(S)
THEN PRESS START 00%

2



TEL. NO.
5551234

3

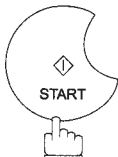

Het document wordt in het geheugen opgeslagen en krijgt een bestandsnummer. Vervolgens vormt het opnieuw het laatst gevormde nummer.

* STORE * NO.002
PAGES=01 01%

* DIALLING * NO.002
5551234

Om het laatst gevormde nummer via ADT te herhalen

1



Leg het document met de te verzenden zijde naar onder.

2



Uw toestel begint het laatst gevormde nummer te herhalen.

TEL. NO.
5551234

* DIALLING *
5551234







Opmerking: 1. Als op het toestel het bericht "WAIT TO DIAL" verschijnt, kunt u **REDIAL** drukken om onmiddellijk opnieuw te kiezen.

2. Als op het toestel het bericht "DIALLING" verschijnt, en u door de monitor een boodschap hoort dat de lijnen bezet zijn..., kunt u op **REDIAL** drukken om onmiddellijk opnieuw te kiezen.

Documenten ontvangen

Ontvangststanden

U kunt kiezen uit onderstaande vier ontvangstmogelijkheden.

Wanneer aangewezen?	Aanbevolen ontvangststand	Hoe instellen?
Als de betrokken telefoonlijn normaal alleen gewone telefoongesprekken krijgt.	<p><u>Telefoonstand</u> (IN MODE)</p> <p>U beantwoordt binnenlopende oproepen via de aangesloten telefoonhoorn. Hoort u een faxsignaal, dan drukt u gewoon op START om manueel te ontvangen (zie blz. 59)</p>	<p>① Faxparameter nr. 15 op 1: Tel</p> <p>②  Verklikker: uit</p>
Als de telefoonlijn zowel gewone telefoongesprekken als faxen krijgt.	<p><u>Automatische omschakeling fax/tel</u> (zie opmerking 2) (IN MODE)</p> <p>Het toestel beantwoordt binnenlopende oproepen en herkent het verschil tussen telefoon en fax. Een fax ontvangt het automatisch. Herkent het een gewoon telefoongesprek, dan laat het via de luidspreker het belsignaal klinken om uw aandacht te trekken (zie blz. 60)</p>	<p>① Faxparameter nr. 15 op 2: Fax/Tel omsch.</p> <p>②  Verklikker: uit</p>
Als de telefoonlijn normaal alleen faxen ontvangt.	<p><u>Fax-stand</u> (OUT MODE)</p> <p>Het toestel ontvangt documenten automatisch. Alle binnenlopende oproepen (ook gewone telefoonoproepen) worden door het faxtoestel beantwoord (zie blz. 61)</p>	<p>① Faxparameter nr. 16 op 1: Fax</p> <p>②  Verklikker: aan</p>
Als de telefoonlijn zowel gewone telefoongesprekken als faxen krijgt en er een antwoordapparaat is op aangesloten.	<p><u>Antwoordapparaat-stand</u> (zie opmerking 2) (OUT MODE)</p> <p>Het antwoordapparaat beantwoordt binnenlopende oproepen. Gedurende die tijd controleert het faxtoestel of het om een gewone telefoonoproep gaat in welk geval het antwoordapparaat verder zijn werk doet. Gaat het om een fax, dan schakelt het toestel automatisch over en begint de ontvangst van het document (zie blz. 63)</p>	<p>① Faxparameter nr. 16 op 2: Antw. app.</p> <p>②  Verklikker: aan</p>

! **Opmerking:** 1. Naar gelang van het model van het aangesloten antwoordapparaat is het mogelijk dat bepaalde mogelijkheden daarvan niet compatibel zijn met de werking van uw faxtoestel in deze ontvangststand.

2. Voor sommige landen is deze ontvangststand niet beschikbaar wegens de daar geldende reglementering en technische omschrijving.

Telefoonstand

In deze ontvangstand kan uw faxtoestel niet automatisch documenten ontvangen. Als u een faxoproep krijgt, gaat u als volgt te werk om de documenten manueel te ontvangen.

De telefoonstand kiezen

1 Wijzig faxinstelling nr. 15 (IN MODE) in 1: Tel (zie blz. 34).

2



Controleer dat het lampje UIT is en dat het display er net zo uitziet als hiernaast rechts.

08-OCT-1997 15:00
RCV MODE=TEL 00%

Werken in de telefoonstand

1 Wanneer uw telefoon rinkelt, neemt u de hoorn (van het faxtoestel of een ander telefoontoestel op de lijn) op.

Als u in de hoorn een pieptoon hoort, betekent dit dat iemand u een fax wil sturen. Of uw correspondent deelt u mee dat hij/zij u een fax wil sturen. In dat geval:

2

Verwijder eventuele documenten van de ADT.

3



of



binnen 1 seconde vanaf de externe telefoon (zie opmerking).

Uw toestel wordt van op afstand geactiveerd.

4

Haak in.

! **Opmerking:** Deze werkwijze heeft «ontvangen vanop een ander toestel» (REMOTE RCV) en is mogelijk vanop een telefoontoestel met toontoetsen. Als uw telefoontoestel van een ander type is, moet u op het bedieningspaneel van het faxtoestel op **START** drukken.

► Documenten ontvangen

Automatische omschakeling fax/tel

In deze ontvangstand kiest uw toestel automatisch voor ontvangst van documenten of een gewoon telefoongesprek, naar gelang de aard van het binnenkomend signaal.

De automatische omschakeling kiezen

1 Wijzig faxinstelling nr. 15 (IN MODE) in 2: Fax/Tel SW (zie blz. 34).

2



Controleer dat het lampje UIT is en dat het display er net zo uitziet als hiernaast rechts.

08-OCT-1997 15:00
RCV MODE=FAX/TEL 00%

Werken met de automatische omschakeling

1 Zodra een oproep binnenkomt, zal uw faxtoestel spoedig «opnemen» en nagaan of het een gewone telefoonoproep dan wel een faxoproep is.

Een faxoproep

2a

Uw toestel ontvangt de documenten.

Een stemoproep

2b

Uw toestel begint te bellen via de luidspreker (zie opmerking).

3b

Neem de hoorn van het externe telefoontoestel op. Druk op **STOP** en begin te praten.

! **Opmerking:** 1. Hoe lang het faxtoestel het belsignaal laat weerklinken, kunt u bepalen m.b.v. faxparameter nr. 18 (OP CALL TIMER) (zie blz. 35).
2. Aanpassen belvolume, zie blz. 22.

Fax-stand

In deze ontvangststand begint het faxtoestel meteen automatisch documenten te ontvangen wanneer een oproep binnenkomt.

De fax-stand kiezen

1

Wijzig faxinstelling nr. 16 (OUT MODE) in 1: Fax (zie blz. 35).

2



Controleer dat het lampje AAN is en dat het display er net zo uitziet als hiernaast rechts.

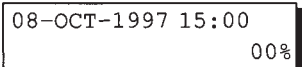

08-OCT-1997 15:00
00%

Werken in de fax-stand

Wanneer een fax-oproep binnenloopt begint uw faxtoestel heel snel met de automatische ontvangst van het document.

Documenten ontvangen

Antwoordapparaat-stand

Uw toestel is uitgerust met een unieke eigenschap: een antwoordapparaat-interface. Daardoor dan het automatisch op één telefoonlijn omschakelen tussen fax en antwoordapparaat. De meeste antwoordapparaten uit de handel kunt u op uw faxtoestel aansluiten, zodat u uw bestaande telefoonlijn zeer efficiënt kunt gebruiken. Sommige apparaten kunnen evenwel niet compatibel zijn met dit faxtoestel. Voor de bediening van het antwoordapparaat: zie de gebruiksaanwijzing erbij.

Uw antwoordapparaat installeren

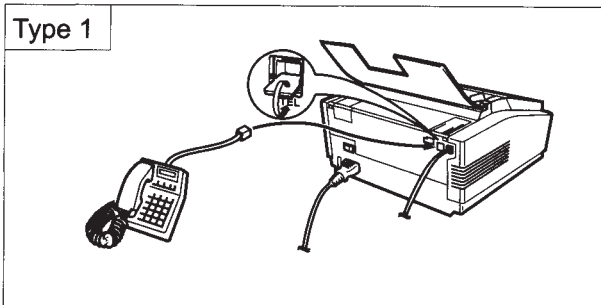

- ① Haal de telefoonstekker van uw antwoordapparaat uit de wandcontactdoos.
- ② Stop de telefoonstekker van uw antwoordapparaat in de bus op het faxtoestel, zoals hiernaast afgebeeld.

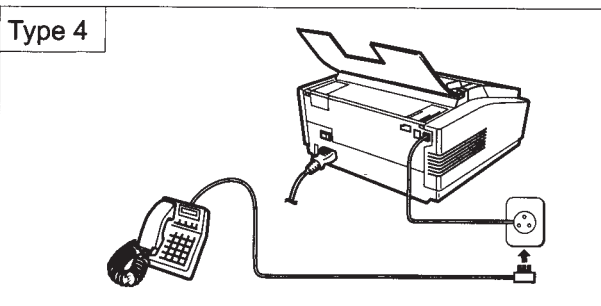
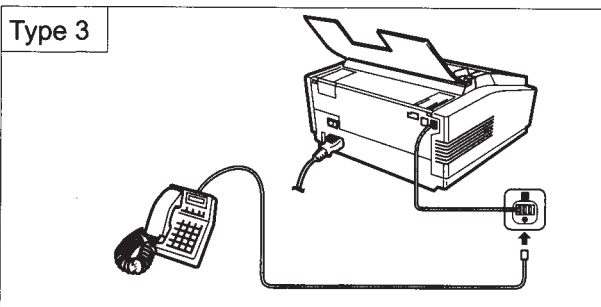
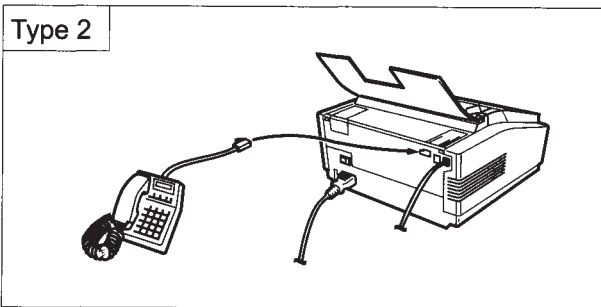

! **Opmerking:** De aansluitingswijze voor antwoordapparaten kan verschillen naar gelang van de reglementering in uw land. Volg a.u.b. de aangewezen methode voor uw land, te kiezen uit bovenstaande types (1-4). Voor details wendt u zich tot uw verkooppunt.

De antwoordapparaat-stand kiezen

1 Wijzig faxinstelling nr. 16 (OUT MODE) in 2: TAM-interface (zie blz. 35).



Controleer dat het lampje AAN is en dat het display er net zo uitziet als hiernaast rechts.

08-OCT-1997 15:00
RCV MODE=FAX/TAM 00%

Werken met de antwoordapparaat-interface

1 Wanneer uw combinatie fax/antwoordapparaat een binnenlopende oproep ontvangt, beantwoordt het antwoordapparaat altijd eerst de oproep: het laat de uitgaande boodschap horen die u hebt opgenomen. Tijdens die periode controleert het faxtoestel de lijn om na te gaan om welk soort oproep het gaat (fax of gesprek).

2a **Gaat het om een fax-oproep,**
Dan wordt meteen het faxtoestel ingeschakeld, dat het document van bij de correspondent begint te ontvangen.

2b **Gaat het om een gewoon gesprek,**
Dan blijft uw antwoordapparaat aan het werk: na de uitgaande boodschap kan het een bericht vanwege uw correspondent opnemen.

Voorbeeld van een uitgaande boodschap

Met Desmet. Ik kan nu helaas niet zelf opnemen, maar u kunt na het signaal een boodschap inspreken. Wou u een fax sturen, dan kunt u meteen twee keer op het sterretje van uw telefoontoestel drukken en uw fax inschakelen. Bedankt.

Geluidloze detectiemodus

In deze modus kan uw faxtoestel omschakelen naar faxmodus als het documenten ontvangt van toestellen die geen faxsignaal doorsturen (korte blepton). Het vermijdt ook dat uw TAM blanco inkomende berichten opneemt (lange stilte).

Om deze functie te activeren:

1. Stel faxparameter No. 20 (SILENT DET.) in op 2 : Valid. (aktief - zie blz. 35)
2. Stel de tijdsduur in van het op uw TAM opgenomen uitgaand bericht aan de hand van faxparameter No. 19 (OGM LENGTH). (zie blz. 35)
[Het is aanbevolen een tijdsduur in te stellen die 5 of 6 seconden langer is dan de eigenlijke tijd van het uitgaand bericht.]

Documenten ontvangen

Verkleind afdrukken

Met dit toestel kunt u af drukken op de gebruikelijke schrijfpapierformaten. Soms kan het dan ook gebeuren dat grotere documenten die men naar u faxt, niet op één pagina kunnen worden afgedrukt. Wanneer dat voorkomt, zal het document worden verdeeld over meer dan één pagina.

Om dat probleem te verhelpen is dit toestel echter uitgerust met een verkleiningsfunctie. Uit de hieronder beschreven verkleiningsmogelijkheden kunt u de meest aangewezen kiezen.

1. Automatische verkleining

Elke pagina van een ontvangen document wordt eerst in het geheugen opgeslagen. Op basis van de documentlengte berekent het toestel automatisch de aangewezen verkleiningsgraad (tussen 70 en 100%) om het hele document op één pagina afgedrukt te krijgen. Indien het ontvangen document uitermate lang is (meer dan 35% langer dan het afdruppapier), wordt het document over meer dan één pagina verdeeld en onverkleind afgedrukt.

BELANGRIJK !

Voor automatische verkleining moet de hele pagina in het geheugen ontvangen worden voor ze kan worden afgedrukt. Deze verkleiningswijze wordt automatisch vervangen door vaste verkleining in onderstaande gevallen:

- a) Indien er weinig geheugenruimte vrij is
b.v. gegevens voor uitgestelde verzending opgeslagen.
- b) Indien er documenten met zeer veel gegevens worden ontvangen
b.v. foto verzonden met grijswaarden.

2. Vaste verkleining

U kunt vooraf de verkleiningsgraad instellen tussen 70 en 100%, in stappen van 1%. Het door u ontvangen document zal, ongeacht zijn afmetingen, worden verkleind volgens de ingestelde verkleining.

Keuze van het verkleiningspercentage

Stel de faxparameters in zoals hieronder opgegeven (zie blz. 35)

1. Voor automatische verkleining.
 - (1) Nr. 24 PRINT REDUCTION instellen op «automatisch».
2. Voor vaste verkleining.
 - (1) Nr. 24 PRINT REDUCTION instellen op «vast».
 - (2) Nr. 25 REDUCTION RATIO instellen op een getal tussen 70 en 100% (zie opmerking).
 - Vb:** Van A4 naar A4 - 92%
 - Van A4 naar quarto - 86%
 - Van quarto naar quarto - 91%
 - Van legal (VS) naar quarto - 72%



Opmerking: Indien het verzendend toestel is ingesteld op het afdrukken van de kopregel buiten de kopieerzone, zult u sterker moeten verkleinen.

Tijdelijke ontvangst via het geheugen

Als tijdens de ontvangst het afdruppapier of de inkt op geraakt of het afdruppapier vastloopt, begint het toestel het document automatisch te ontvangen in zijn beeldatageheugen. De aldus opgeslagen documenten worden automatisch afgedrukt na vervanging van het tonerpatroon of aanvulling van het papier.

- 1** Wanneer het toestel de geheugenontvangst beëindigt terwijl er nog steeds geen afdruppapier of inkt is, verschijnt een informatiecode op het display.

NO RECORDING PAPER
INFO. CODE=010

OUT OF INK
INFO.CODE=015

- 2** Breng afdruppapier aan (zie blz. 18) of vervang het afdruppatroon (zie blz. 117).

Het toestel begint automatisch het in het geheugen opgeslagen document af te drukken.

* PRINTING *
MEMORY RCV' D DOC

- !** **Opmerking:** 1. Indien de capaciteit van het geheugen wordt overschreden, beëindigt het toestel de ontvangst en wordt de lijn vrijgemaakt.
2. Als u de functie geheugenontvangst wil uitschakelen, moet u parameter nr. 22 instellen op «niet actief» (zie blz. 35).

Kopiëren

Uw toestel beschikt over een kopieerfunctie. Hiermee kunt u één enkele of meerdere kopieën maken. Tijdens het kopiëren selecteert uw toestel automatisch de Fine-resolutie.

1



Leg het document met de te verzenden zijde naar onder.

```
ENTER STATION
00%
```

2



```
COPY ZOOM(V ^)=100%
NO. OF COPY=1
```

3

Voer het aantal kopieën in en druk op en om de verkleinings- of vergrotingsverhouding met 1% (van 70% tot 141%) in te stellen.

Vb: ① ① kopieën met verhouding van 100%

```
COPY ZOOM(V ^)=100%
NO. OF COPY=10
```

4

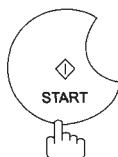

Het toestel slaat het document op en drukt vervolgens de kopieën af.

```
* STORE *      NO.005
      PAGES=01  01%
```

```
* STORE * COMPLETED
TOTAL PAGES=05  25%
```

```
* COPY *      100%
NO. OF COPY=01/10
```

! **Opmerking:** Als het originele document langer is dan het in de papierlade beschikbare papier, dan worden de gegevens buiten de beschikbare papierlengte niet gekopieerd. Pas de vergroting aan zodat het hele document op één pagina kan worden gekopieerd.

Vooraf geprogrammeerde communicatie

U kunt een document op een willekeurig tijdstip binnen de 24 uur naar één of verschillende toestellen versturen. U kunt maximaal 2 uitgestelde verzendingen en uitgestelde pollingboodschappen instellen.

Uitgestelde verzending

1



Leg het document met de te verzenden zijde naar onder.

```
ENTER STATION
                                00%
```

2

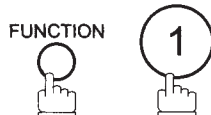

Leg het document met de te verzenden zijde naar onder.

```
DEFERRED COMM. NO.=
1:XMT 2:POLLING
```

3



```
DEFERRED XMT
START TIME      :
```

4

Voer via de toetsen de verzendingstijd in.
(Gebruik 4 cijfers, 24-uur)

Vb: ②③③① (11:30 p.m.) en

```
ENTER STATION
THEN PRESS START
```

5

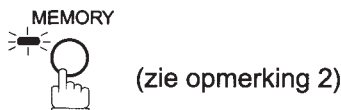

(zie opmerking 2)

```
ENTER STATION(S)
THEN PRESS START
```

6

Kies op één van de volgende manieren:

- ÉÉN-DRUK-toetsen
- verkorte nummers
- manueel kiezen. Druk op na elk ingevoerd telefoonnummer (maximum 12 telefoonnummers)
- zoeken faxnummerbestand. Druk op na elk ingevoerd telefoonnummer (meer informatie op pagina's 50 tot 53).

Vb:

```
<01>(Station name)
5551234
```

7

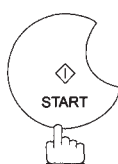

om het document in het geheugen op te slaan.

```
* STORE *      NO.002
                PAGES=01  05%
```

```
* STORE * COMPLETED
TOTAL PAGES=05  30%
```



- Opmerking:**
- Als u bij stap 4 een fout cijfer tikt, druk dan op en tik het hele getal opnieuw in.
 - Als u een uitgestelde verzending heeft gereserveerd zonder het document in het geheugen op te slaan, verschijnt het volgend bericht op het display nadat u op heeft gedrukt tijdens de laatste stap.

```
DEF DIRECT XMT RSV'D
<01>(Station name)
```

- Om de instellingen voor de uitgestelde communicatie te wijzigen of te wissen, zie blz. 73.

▶ Vooraf geprogrammeerde communicatie

Uitgestelde opvraging

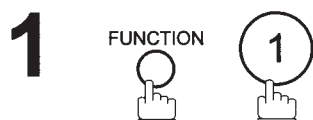

```
DEFERRED COMM. NO.=  
1:XMT 2:POLLING
```



```
DEFERRED POLLING  
PASSWORD=■■■■
```

3 Tik een 4-cijferig opvraagwachtwoord in.

Vb: ⑨⑧⑦⑥ en

```
DEFERRED POLLING  
START TIME ■ :
```

4 Tik het begintijdstip in met behulp van het cijferklavier. (gebruik altijd 4 cijfers en deel het etmaal in 24 uur in)

Vb: ①③③① (3.30 uur's nachts) en

```
ENTER STATION(S)  
THEN PRESS START
```

5 Kies op één van de volgende manieren:

- ÉÉN-DRUK-toetsen
- verkorte nummers
- manueel kiezen. Druk op na elk ingevoerd telefoonnummer (maximum 12 telefoonnummers)
- zoeken faxnummerbestand. Druk op na elk ingevoerd telefoonnummer (meer informatie op pagina's 50 tot 53).

Vb:

```
<01> (Station name)  
5551234
```

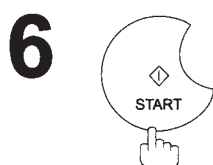

```
* STORE * NO.001
```

! **Opmerking:** 1. Als u bij stap 3 een fout cijfer tikt, druk dan op en tik het hele getal opnieuw in.
2. Om de instellingen voor de uitgestelde communicatie te wijzigen of te wissen, zie blz. 73.

Polling (opvraging van documenten) ◀

Polling betekent dat u andere faxtoestellen opbelt om er een document op te vragen dat daar klaar ligt. Uw correspondent moet uiteraard vooraf weten dat u gaat opbellen en moet op zijn ADT of in het geheugen een document klaar hebben. Voor meer veiligheid zult u misschien met uw correspondent een opvraagwachtwoord moeten overeenkomen.

Keuze van een polling-wachtwoord

Indien het polling-wachtwoord niet overeenkomt met dat van het andere toestel, zal uw verzoek om opvraging automatisch geweigerd worden.

Om een polling-wachtwoord op te geven gaat u als volgt te werk:

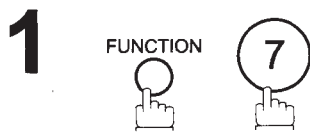

```
SET MODE      (1-4)
ENTER NO. OR V ^
```



```
FAX PARAMETER (01-99)
NO. = █
```

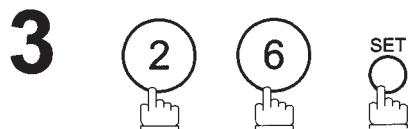

```
26 POLLING PASSWORD
██████
```



Vb: ①②③④

```
26 POLLING PASSWORD
1234
```

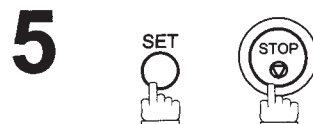

- !** **Opmerking:** 1. Opvraging is misschien niet met alle andere faxtoestellen mogelijk. Wij geven u de raad een proefopvraging door te voeren voor u werkelijk belangrijke documenten begint op te vragen.
2. Indien op het andere toestel geen wachtwoord is geprogrammeerd, kunt u daar toch opvragen ook al is uw toestel wél van een wachtwoord voorzien.

► Polling (opvraging van documenten)

Zelf documenten opvragen

Dank zij volgende werkwijze kunt u een document opvragen bij één of meer andere toestellen. Zorg ervoor dat het polling-wachtwoord vooraf is ingesteld (zie blz. 69).

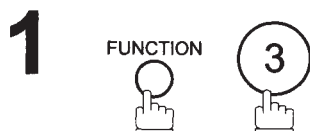

```
POLLING
PASSWORD=1234
```

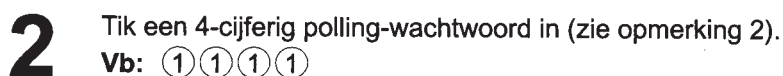

```
POLLING
PASSWORD=1111
```



```
ENTER STATION(S)
THEN PRESS START
```

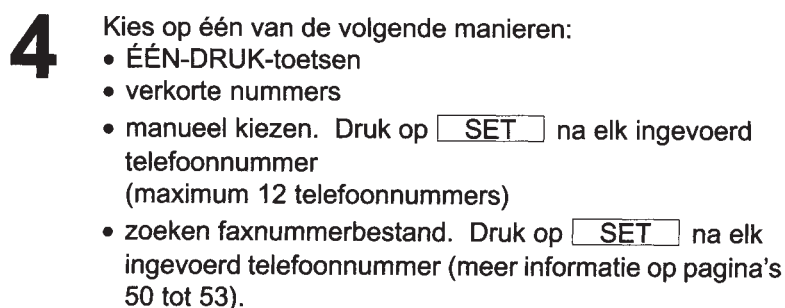

Vb:

```
<01> (Station name)
5551234
```

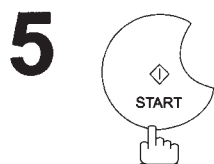

```
* STORE * NO.001
```

```
* DIALLING *
[10] (Station name)
```

- !** **Opmerking:** 1. U kunt de bij stap 4 ingevoerde bestemmingen nakijken door op of te drukken; druk op om indien nodig de op het display weergegeven bestemming te wissen.
2. Als u het polling-wachtwoord onder faxparameter nr. 26 hebt ingevoerd, verschijnt het op het display. U kunt dat wachtwoord tijdelijk wijzigen voor een nieuw te tikken over het vaste.

Werken met bestanden

Uw toestel heeft een beeldgeheugen voor documenten, waarmee u verzending vanuit dat geheugen kunt reserveren, documenten met uitstel kunt verzenden, opvragen met behulp van het geheugen enz. Na het reserveren van de communicatie in het geheugen kan het zijn dat u de instellingen ervoor moet wijzigen terwijl ze zich nog in het geheugen bevindt. In dit hoofdstukje wordt beschreven hoe u in bestanden kunt werken.

Een bestandenlijst afdrukken

De inhoud van de communicatie-instellingen moet misschien gewijzigd of gewist worden. Om die inhoud te controleren gaat u als volgt te werk om een bestandenlijst af te drukken.

1	FUNCTION 	9 	EDIT FILE MODE (1-4) ENTER NO. OR V A
2	1 		1:FILE LIST? PRESS SET TO SELECT
3	SET 		FILE LIST 1:PRINT 2:VIEW
4	1 		* PRINTING * FILE LIST

Voorbeeld bestandenlijst

```
***** -FILE LIST- ***** DATE 08-OCT-1997 ***** TIME 15:00 *** P.01
(1) (2) (3) (4) (5) (6)
FILE COMM. TYPE CREATED TIME START TIME PAGES DESTINATION(S)
No.
001 DEFERRED XMT 07-OCT 13:20 20:30 [01]
002 MEM. DEF. XMT 07-OCT 13:20 22:30 003 [11] [12] [13] [16] [17]
-PTT TELECOM -
***** -HEAD OFFICE - ***** 201 555 1212- *****
```



Uitleg bij de lijstinhoud

- | | |
|--------------------------------|--|
| (1) Bestandnummer | :Indien het bestand in uitvoering is, staat links van het bestandnummer een «*». |
| (2) Communicatietype | |
| (3) Opslagdatum/tijdstip | :Datum en uur waarop de bestanden werden opgeslagen. |
| (4) Uitvoeringstijdstip | :Als het om een vooraf geprogrammeerde communicatie gaat, wordt in deze kolom het begintijdstip afgedrukt. |
| (5) Aantal opgeslagen pagina's | |
| (6) Bestemming | :Verkort nummer/snelkiesnummer/manueel ingevoerd nummer |

▶ Werken met bestanden

De inhoud van een bestandenlijst bekijken

U kunt ook de inhoud van een bestandenlijst nakijken door de lijst op het display af te beelden zonder af te drukken. Ga als volgt te werk:

- 1**  

EDIT FILE MODE (1-4)
 ENTER NO. OR V ^

- 2** 



1: FILE LIST?
 PRESS SET TO SELECT

- 3** 

FILE LIST
 1: PRINT 2: VIEW

- 4** 

USE THE V ^ KEYS TO
 SCROLL EACH FILE

- 5** Druk herhaaldelijk op  of  tot op het display het bestand verschijnt dat u wilt bekijken.

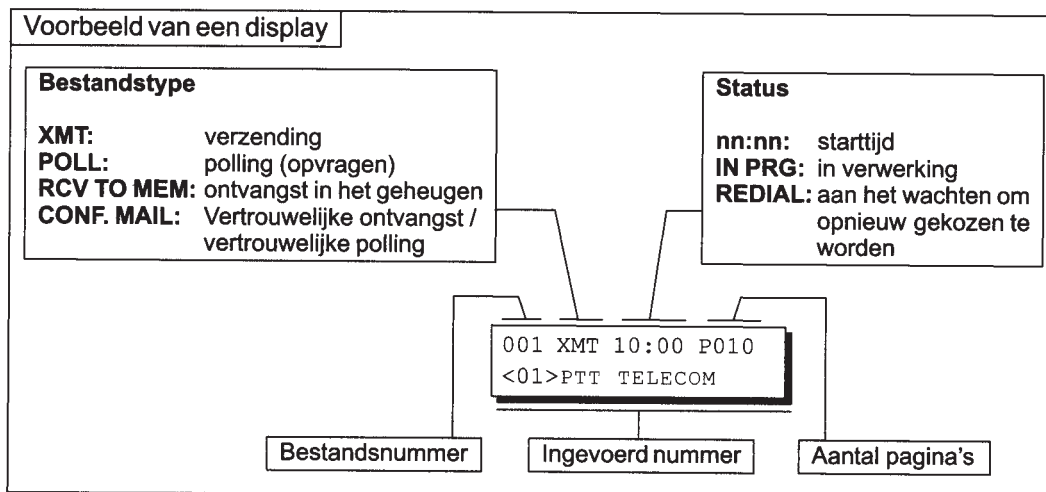

- 6** 

Begintijdstip of bestemming van een bestand wijzigen

Ga als volgt te werk om het begintijdstip en/of de bestemming(en) in een communicatiebestand te wijzigen.

1   

2   

3 Voer het bestandsnummer in of gebruik of om het bestand te selecteren dat u wilt wijzigen.

Vb: 001

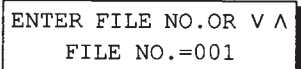

4  (zie opmerking 2)

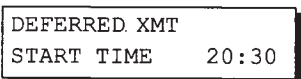

5 Tik een nieuw begintijdstip in.

Vb: 0600 (6 uur's morgens)
(Als u het tijdstip niet moet veranderen, sla dan stap 5 over.)

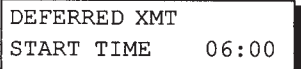

6 



5

▶ Werken met bestanden

7 Wis het telefoonnummer (de telefoonnummers), druk op of tot het gewenste nummer verschijnt.
Druk dan op **CLEAR**.

of

Voer het telefoonnummer in dat u wilt toevoegen.

Vb: SET

ENTER STATION(S)
THEN PRESS START

1 STN(S) ARE SET
ADD MORE OR START

8



- !** **Opmerking:** 1. Uw toestel kan de starttijd en/of nummers in het bestand niet wijzigen tijdens de verzending of terwijl het aan het wachten is om opnieuw te kiezen.
2. Als het bestand geen bestand is voor uitgestelde communicatie, verschijnt volgend bericht op het display.

SET DEFERRED COMM.?
1: YES 2: NO

Druk op ① om het type van het bestand te wijzigen voor uitgestelde communicatie.

Bestanden wissen

Ga als volgt te werk om een bestand uit het geheugen te wissen.

1

FUNCTION



```
EDIT FILE MODE (1-4)
ENTER NO. OR V ^
```

2



```
ENTER FILE NO.OR V ^
FILE NO.=■■■
```

3

Voer het bestandsnummer in of gebruik of om het bestand te selecteren dat u wilt wissen.

Vb: 001 (zie opmerking 2)

```
ENTER FILE NO.OR V ^
FILE NO.=001
```

4



```
DELETE FILE NO.001?
1:YES 2:NO
```

5

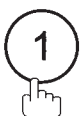

Voer het nummer in van het volgende bestand dat u wilt wissen of druk op om terug te keren naar stand-by.

```
* DELETING *
FILE NO.=001
```

```
ENTER FILE NO.OR V ^
FILE NO.=■■■
```



Opmerking: 1. Uw toestel kan het bestand niet wissen terwijl het verzonden wordt.

2. Voer * * * in als bestandsnummer en druk op om alle bestanden te wissen (behalve het bestand in verwerking) Het volgend bericht verschijnt op het display.

```
DELETE ALL FILES ?
1:YES 2:NO
```

Druk op 1 om alle bestanden te wissen.

▶ Werken met bestanden

Bestanden afdrukken

Ga als volgt te werk om de inhoud van het communicatiebestand af te drukken.

1

FUNCTION



```
EDIT FILE MODE (1-4)
ENTER NO. OR V ^
```

2



```
ENTER FILE NO. OR V ^
FILE NO. = █ █ █
```

3

Voer het bestandsnummer in of gebruik of om het bestand te selecteren dat u wilt afdrukken.

Vb: 0 0 1

```
ENTER FILE NO. OR V ^
FILE NO. =001
```

4



Uw toestel drukt het bestand af. Het document blijft in het geheugen nadat het bestand is afgedrukt.

```
* PRINTING *
PAGE=001/003
```

 **Opmerking:** Uw toestel kan het document niet toevoegen aan het bestand tijdens de verzending of terwijl het aan het wachten is om opnieuw te kiezen.

Ontvangst in het geheugen ◀

Deze mogelijkheid wordt om alle ontvangen documenten te beveiligen door ze in het geheugen op te slaan. Om de documenten vanuit het geheugen af te drukken, moet men eerst het correcte wachtwoord kunnen intikken.

Het wachtwoord voor geheugenontvangst vastleggen

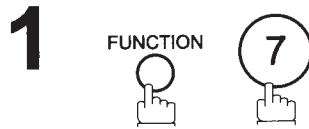

SET MODE (1-4)
ENTER NO. OR V Λ



FAX PARAMETER (01-99)
NO. = **1**

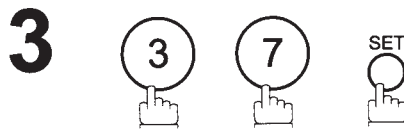

37 RCV TO MEMORY
■■■■



37 RCV TO MEMORY
1234

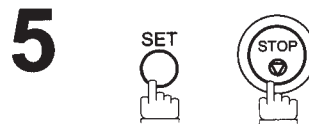

Geheugenontvangst instellen

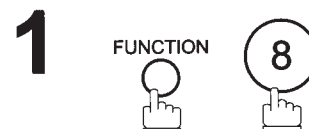

SELECT MODE (1-5)
ENTER NO. OR V Λ



RCV TO MEMORY=OFF
1:OFF 2:ON 3:PRINT

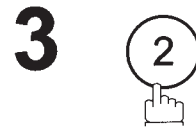

RCV TO MEMORY=ON
1:OFF 2:ON 3:PRINT



08-OCT-1997 15:00
< RCV TO MEMORY >

! **Opmerking:** Wanneer de geheugencapaciteit wordt overschreden, stopt het toestel met ontvangen en wordt de telefoonlijn vrijgemaakt. Het toestel zal geen oproepen meer beantwoorden zolang er geen ruimte wordt gemaakt in het geheugen.

5

▶ Ontvangst in het geheugen

Documenten afdrukken

Na het ontvangen van een document via de functie geheugenontvangst, verschijnt volgende boodschap op het display.

```
MESSAGE IN MEMORY  
< RCV TO MEMORY >
```

Om het document af te drukken gaat u als volgt te werk.

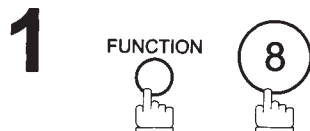

```
SELECT MODE (1-5)  
ENTER NO. OR V ^
```



```
RCV TO MEMORY=ON  
1:OFF 2:ON 3:PRINT
```

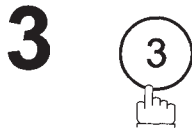

```
RCV TO MEMORY=PRINT  
1:OFF 2:ON 3:PRINT
```



```
INPUT PASSWORD
```

5 Tik het wachtwoord in om de documenten af te drukken (zie opmerking 1).

Vb: ①②③④

```
INPUT PASSWORD  
1234
```



Het toestel begint de documenten af te drukken.

```
* PRINTING *  
MEMORY RCV' D DOC
```

! **Opmerking:** 1. Als er geen wachtwoord werd geregistreerd, zal het toestel niet vragen om een wachtwoord in te tikken.

De documenten worden dan onmiddellijk afgedrukt nadat u bij stap 4 op **SET** hebt gedrukt.

2. Zodra u de functie geheugenontvangst activeert, kan het wachtwoord niet gewijzigd worden (faxparameter nr. 37 wordt niet weergegeven op het display). Als u het wachtwoord wil veranderen, moet u de functie geheugenontvangst eerst uitschakelen.

Vervolgens wijzigt u het wachtwoord (zie blz. 77).

Blanco gelaten bladzijde.

▶ Boekinvoer

Uw toestel beschikt over een unieke boekinvoer-functie waarmee u een pagina uit een boek kunt kopiëren of verzenden.

Ga als volgt te werk om een pagina uit een boek te kopiëren of te verzenden.

Kopiëren

1



BOOK FEEDER
PRESS START

2



BOOK FEEDER
OPEN THE ADF DOOR

3

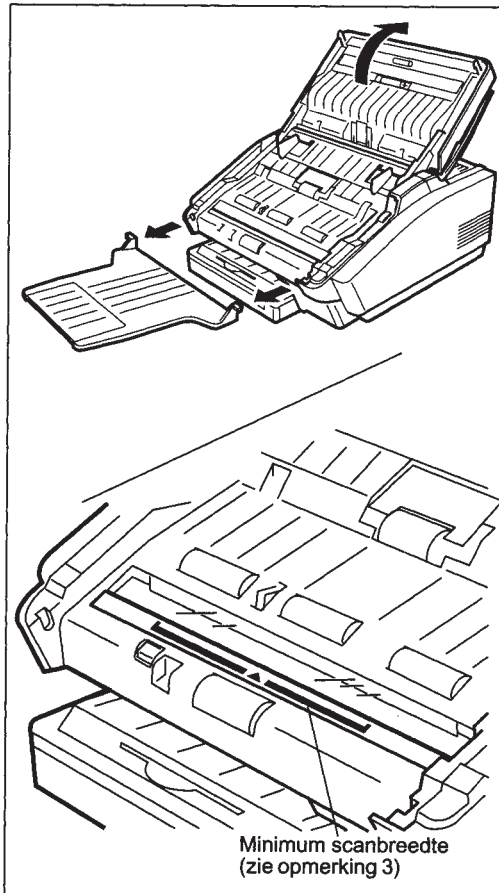

Open de Automatische Documentinvoer en verwijder de documentuitvoer. Het toestel begint te piepen. (zie opmerking 1 en 2)

4

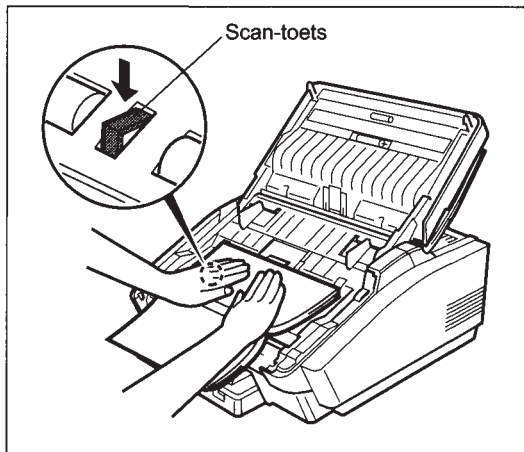

Plaats het boek met uw twee handen met de te kopiëren pagina's naar beneden op het scan-glas (blijf binnen de minimale scanbreedte, zie pagina 80). Scan steeds van het midden van het boek naar de rand en druk het boek gelijkmatig aan zodat de rug omlaag wordt gedrukt. Druk op de Scan-toets (zwart). Raak het scan-glas niet aan. Doet u dit per ongeluk toch, lees dan op pagina 115 na hoe u het scan-gebied kunt schoonmaken.

Opmerking:

Druk nieuwe boeken met een harde rug eerst op een tafel plat.

5

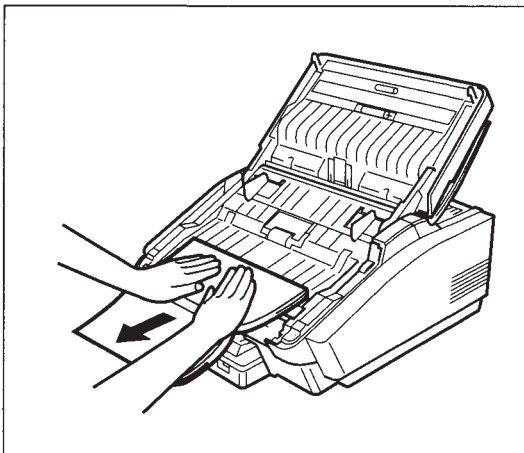

U hoort een acceptatie-toon (vaste toon van 2 seconden) en de pagina wordt ingescand. Hiertoe wordt het boek tussen de rollen gevoerd. Zorg ervoor dat u het boek ook tussen de rollen gelijkmatig aandrukt en dat het boek niet verschuift.

Opmerking:

De kopieerkwaliteit kan verschillen. Probeer deze functie daarom enkele malen uit.

6

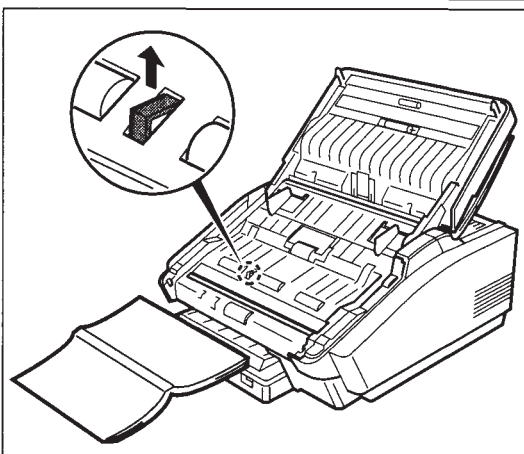

De scan-functie wordt beëindigd als de scan-toets wordt losgelaten. (zie opmerking 3)

Herhaal stappen 4, 5 en 6 als u meerdere pagina's wil inscannen.



Opmerking: 1. Uw toestel selecteert automatisch Fine-resolutie. Contrast en grijswaarden moeten evenwel worden ingesteld voordat u de Automatische Documentinvoer opent.

2. Drukt u niet binnen 1 minuut nadat u de Automatische Documentinvoer hebt geopend op de scan-toets, hoort u een heel hoge toon en wordt de boekinvoer-modus uitgeschakeld. De hoge toon stopt als u de Automatische Documentinvoer sluit. Volg stap 8 op pagina 82 als u documenten in boekinvoer-modus hebt ingescand.

3. U kunt boeken met eender welke breedte inscannen die op het scan-glas passen, maar de scan-kwaliteit van boeken die kleiner zijn dan 150 mm kan niet worden gegarandeerd.

4. Als het geheugen tijdens het inscannen vol geraakt, dan stopt uw toestel zijn activiteiten. Het zal u hiervan met een signaal op de hoogte brengen.

▶ Boekinvoer

7

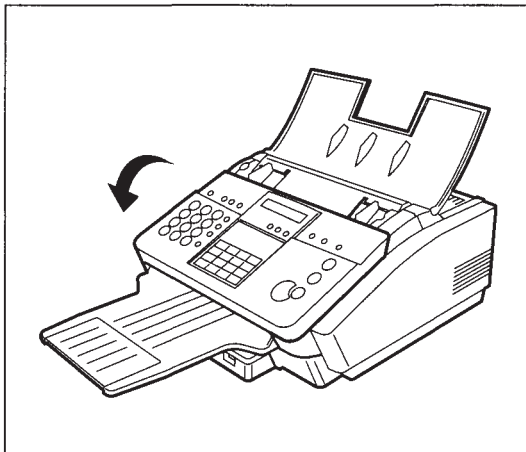

Sleut de deur van de ADT.

8

Het volgende bericht verschijnt op het display.

```
BOOK FEEDER  NO.=  
1: COPY 2: XMT
```

9



```
COPY ZOOM ( V ^ ) = 100%  
NO. OF COPY = 1
```

10

Voer het aantal kopieën in en druk op en om het document in stappen van 1% te vergroten of te verkleinen (70% – 141%). Druk dan op to print the copies.

```
* COPY *      100%  
NO. OF COPY = 01/10
```

Nadat de kopieën werden gemaakt keert het toestel terug naar stap 8. Druk op om terug te keren naar stand-by.

```
BOOK FEEDER  NO.=  
1: COPY 2: XMT
```

Documenten versturen

- 1** Volg stappen 1 tot 7 om de pagina(s) in te scannen.
Het volgende bericht verschijnt op het display.

BOOK FEEDER NO. =
1: COPY 2: XMT



ENTER STATION(S)
THEN PRESS START

- 3** Kies op één van de volgende manieren:
- ÉÉN-DRUK-toetsen
 - verkorte nummers
 - manueel kiezen. Druk op na elk ingevoerd telefoonnummer (maximum 12 telefoonnummers)
 - zoeken faxnummerbestand. Druk op na elk ingevoerd telefoonnummer (meer informatie op pagina's 50 tot 53).

Vb:

<01>(Station name)
5551234

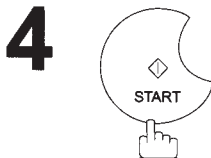

Het toestel belt het telefoonnummer. Na de verzending keert het terug naar stand-by.

Blanco gelaten bladzijde.

Selectieve ontvangst

Uw toestel is uitgerust met een bijzondere functie, nl. selectieve ontvangst. Die kan beletten dat u overbodige documenten ontvangt, zoals reclameboodschappen, mailings enz.

Voor u het document ontvangt worden de 4 laatste cijfers van het ID-nummer dat het toestel van uw correspondent uitstuurt, vergeleken met de 4 laatste cijfers van de telefoonnummers die onder snelkiesnummers en verkorte nummers geprogrammeerd zijn. Zodra een overeenkomst wordt gevonden, begint uw toestel het document te ontvangen. Vindt het toestel geen overeenkomst, dan laat het de ontvangst geen doorgang vinden en wordt code 406 geregistreerd in het communicatieverslag.

Selectieve ontvangst instellen

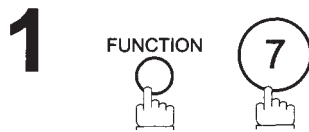

SET MODE (1-4)
ENTER NO. OR V A



FAX PARAMETER (01-99)
NO. = █

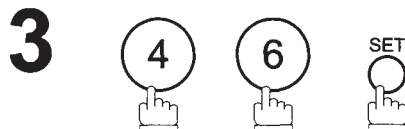

46 SELECT RCV
1: INVALID



46 SELECT RCV
2: VALID

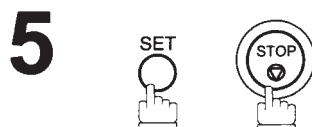

- !** **Opmerking:** 1. Als de selectieve ontvangst is ingesteld, kan uw toestel alleen documenten ontvangen van de stations die geprogrammeerd werden in de ingebouwde automatische kiezer.
2. Als uw ID-nummer niet werd opgegeven, kan het zijn dat uw toestel niets kan ontvangen dat uitgaat van bepaalde faxmodellen. Zie blz. 26 om uw ID-nummer te programmeren.

▶ Vertrouwelijke mailbox

De vertrouwelijke mailbox is een element dat u kunt gebruiken als mailbox om te communiceren met andere, compatibele modellen die een 4-cijferige vertrouwelijke code gebruiken. Door de vertrouwelijke mailbox kunt u documenten met een vertrouwelijke code in het geheugen ontvangen. Die documenten kunnen dan alleen worden afgedrukt door diegene die over de juiste vertrouwelijke code beschikt.

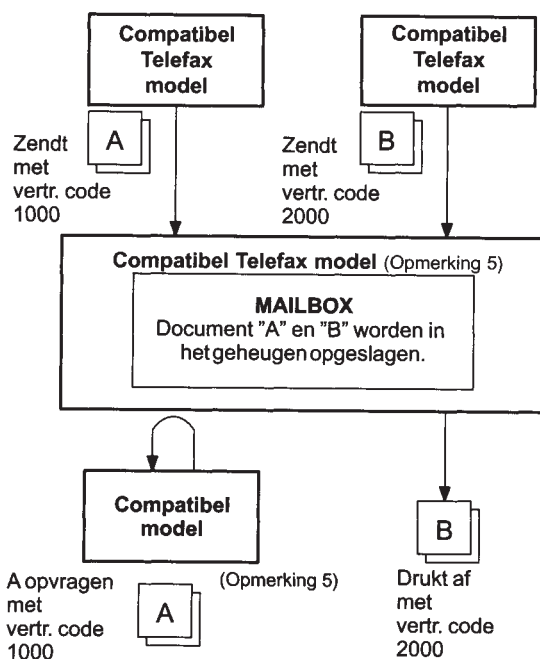

Figuur 1: Vertrouwelijke mailbox

Compatibiliteit met andere toestellen

Tabel 1 geeft een lijst met compatibele Telefaxmodellen die over een vertrouwelijke mailbox beschikken. Ook duidt ze aan of er al dan niet speciale instellingen vereist zijn.

Tabel 1: Vereisten vertrouwelijke mailbox

Compatibel model	Bijzondere instellingen
Telefax 348/355/356/358	Niet vereist.

- !** **Opmerking:**
- Als uw toestel twee vertrouwelijke faxen ontvangt met dezelfde vertrouwelijke code, worden beide documenten samen opgeslagen in dezelfde vertrouwelijke mailbox.
 - In het geheugen kunnen maximaal 7 mailboxbestanden worden opgeslagen. U kunt dus vertrouwelijke faxen ontvangen met 7 verschillende vertrouwelijke codes.
 - Als de capaciteit van het geheugen overschreden wordt, stopt het toestel met ontvangen en wordt de lijn vrijgemaakt.
 - Indien vertrouwelijke documenten werden ontvangen in de mailbox van een Telefax 355, kunt u deze documenten niet opvragen vanop een ander toestel. De Telefax 355 is alleen ontworpen om het ontvangen vertrouwelijk document ter plaatse af te drukken.

Vertrouwelijke mailbox ◀

Een vertrouwelijk document verzenden naar de mailbox van een ander toestel

1



Leg het document met de te verzenden zijde naar onder.

ENTER STATION
00%

2

FUNCTION



5



CONF. COMM. (1-5)
ENTER NO. OR V Λ

3

1



SET



CONFIDENTIAL XMT
CONF. CODE=■■■■

4

Tik een 4-cijferige vertrouwelijke code in.

Vb: ②②③③

CONFIDENTIAL XMT
CONF. CODE=2233

5

SET



ENTER STATION
THEN PRESS START

6

Vorm het telefoonnummer op één van de volgende manieren:

- Snelkiestoetsen
- Verkort nummervorming
- Manuele nummervorming
- Nummervorming vanuit de index

Vb:

01

<01> (Station name)
5551234

7

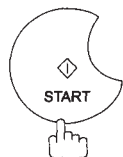

Indien nodig brengt u de bestemming op de hoogte van de vertrouwelijke code.

6

▶ Vertrouwelijke mailbox

Een vertrouwelijk document opvragen vanuit de mailbox van een ander toestel

Nadat u aan de weet bent gekomen dat iemand een vertrouwelijk document heeft verzonden naar de mailbox van een ander toestel, kunt u dat vertrouwelijk document als volgt opvragen.

1

FUNCTION



5



CONF. COMM. (1-5)
ENTER NO. OR V Λ

2

2



SET



CONFIDENTIAL POLL
CONF. CODE=■■■■

3

Tik een 4-cijferige vertrouwelijke code in.

Vb: ②②③③

CONFIDENTIAL POLL
CONF. CODE=2233

4

SET



ENTER STATION
THEN PRESS START

5

Vorm het telefoonnummer op één van de volgende manieren:

- Snelkiestoetsen
- Verkort nummervorming
- Manuele nummervorming
- Nummervorming vanuit de index

Vb:

01

<01> (Station name)
5551234

6

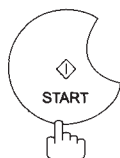

START



Een vertrouwelijk document ontvangen in de mailbox van uw toestel

U hoeft hiervoor niets speciaals te doen: bij levering van uw faxtoestel is deze functie gebruiksklaar. Een vertrouwelijke fax ontvangt het overigens op dezelfde manier als een normale faxboodschap. Bij ontvangst van een vertrouwelijke fax verschijnt op het display volgende boodschap en wordt een «CONF.RCV REPORT» (verslag vertrouwelijke ontvangst) afgedrukt.

MESSAGE IN MAIL BOX

Voorbeeldverslag van vertrouwelijke ontvangst

```
***** -CONF. RCV REPORT- ***** DATE 08-OCT-1997 ***** TIME 12:00 *****P.01
      ** NOTICE OF CONFIDENTIAL DOCUMENT HELD **
(1)      (2)      (3)      (4)
FILE NO. RECEIVED FROM      PAGES      TIME RECEIVED
      040      TELEFAX      001      08-OCT 12:00
                                     -PTT TELECOM      -
***** -HEAD OFFICE      -***** -      201 555 1212- *****
```

Uitleg bij vermeldingen

- (1) Bestandnummer :001 tot 255
- (2) ID van het toestel van herkomst :letter-ID of ID-nummer
- (3) Aantal ontvangen bladzijden
- (4) Tijdstip van ontvangst



- Opmerking:**
1. Als uw toestel twee vertrouwelijke faxen ontvangt met dezelfde vertrouwelijke code, worden beide documenten samen opgeslagen in dezelfde vertrouwelijke mailbox.
 2. In het geheugen kunnen maximaal 7 mailboxbestanden worden opgeslagen. U kunt dus vertrouwelijke faxen ontvangen met 7 verschillende vertrouwelijke codes.
 3. Als de capaciteit van het geheugen overschreden wordt, stopt het toestel met ontvangen en wordt de lijn vrijgemaakt.
 4. U kunt nagaan of het toestel een vertrouwelijke fax heeft ontvangen door de bestandenlijst af te drukken (zie blz. 71).

▶ Vertrouwelijke mailbox

Een vertrouwelijk document opslaan in de mailbox van uw toestel

Ga als volgt te werk om een document op te slaan in een vertrouwelijke mailbox van uw toestel. Zodra het vertrouwelijk document daar is opgeborgen, kan het worden opgevraagd door een ander toestel.

1



Leg het document met de te verzenden zijde naar onder.

```
ENTER STATION
                                00%
```

2

FUNCTION



```
CONF. COMM.      (1-5)
ENTER NO. OR V A
```

3



```
CONFIDENTIAL POLLED
CONF. CODE=■■■■
```

4

Tik een 4-cijferige vertrouwelijke code in.

Vb: ②②③③

```
CONFIDENTIAL POLLED
CONF. CODE=2233
```

5



Het document wordt in het geheugen opgeslagen.
Breng indien nodig de andere partij op de hoogte van het vertrouwelijk document en van de vertrouwelijke code waarmee het kan worden opgevraagd.

```
* STORE *      NO.002
PAGES=01      01%
```



Opmerking: Het vertrouwelijk bestand zal na de opvraging automatisch worden gewist.
Indien u het vertrouwelijk bestand wil behouden na de opvraging, moet u de stand van faxparameter nr. 42 (CONF.POLLED FILE SAVE) veranderen in «actief».

Een vertrouwelijk document uit de mailbox van uw toestel afdrukken

Nadat u aan de weet bent gekomen dat iemand een vertrouwelijk document heeft gestuurd naar de mailbox van uw toestel, gaat u als volgt te werk om het vertrouwelijk document af te drukken.

1

FUNCTION  

CONF. COMM. (1-5)
ENTER NO. OR V A

2

 SET 

PRINT CONF. FILE
CONF. CODE=■■■■

3 Tik de vertrouwelijke code in van het document dat u wil afdrukken.

Vb: ②②③③

PRINT CONF. FILE
CONF. CODE=2233

4

SET 

Het toestel drukt de vertrouwelijke documenten af.

* PRINTING *
PAGE=001/003

! **Opmerking:** Het vertrouwelijk bestand zal na het afdrukken automatisch worden gewist, ook wanneer faxparameter nr. 42 (CONF.POLLED FILE SAVE) is ingesteld op «actief».





▶ Vertrouwelijke mailbox

Een in de mailbox van uw toestel opgeslagen vertrouwelijk document wissen







Als het geheugen van uw toestel vol geraakt of als u gewoon wat wil opruimen in uw vertrouwelijke documenten, dan kunt u één of meer vertrouwelijke faxen uit het geheugen wissen door als volgt te werk te gaan.

Er zijn twee manieren om vertrouwelijke bestanden te wissen: wissen m.b.v. de vertrouwelijke code of alle vertrouwelijke bestanden in één keer uit het geheugen wissen.

Bestand wissen met behulp van de vertrouwelijke code

1	FUNCTION 		CONF. COMM. (1-5) ENTER NO. OR V ^
2		SET 	DELETE CONF. FILE CONF. CODE=■■■■
3	Tik een 4-cijferige vertrouwelijke code in. Vb: (2)(2)(3)(3)		DELETE CONF. FILE CONF. CODE=2233
4	SET 		* DELETING * CONF. CODE=2233

Alle vertrouwelijke bestanden uit het geheugen wissen

1	FUNCTION 		CONF. COMM. (1-5) ENTER NO. OR V ^
2		SET 	DELETE CONF. FILE CONF. CODE=■■■■
3	SET 		DELETE ALL CONF. FILES? 1:YES 2:NO
4			* DELETING * ALL CONF. FILES

Algemene beschrijving

Aan de hand van de subadresseringsfunctie kunt u documenten verder doorzenden of relayeren naar de gewenste correspondent(en), als deze functie gebruikt wordt in combinatie met de netwerkversie van HydraFax/LaserFAX software. Deze functie is conform de ITU-TS richtlijn inzake T. Routing-Facsimile Routing aan de hand van een subadres.

Voorbeeld van een netwerk

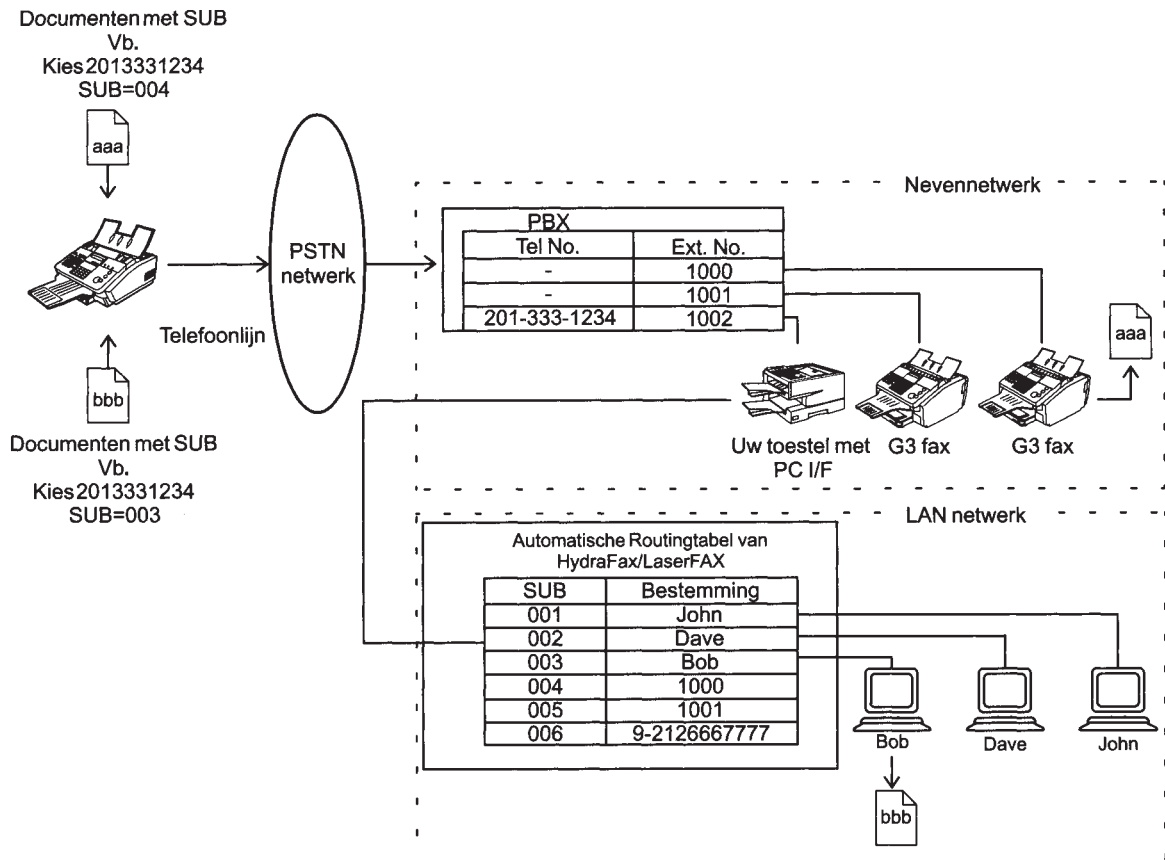

Compatibiliteit met andere toestellen

- Verzending met subadressering: Telefax 348
- Ontvangst met subadressering: Telefax 354 met PC-interface aan de hand van de netwerkversie van de Hydra Fax/LaserFAX software.

Verzendingsmodi met subadressering

U kunt documenten verzenden met subadresinformatie naar de gewenste correspondent aan de hand van volgende methoden.

- Door de subadresinformatie te registreren in de snelkiesnummers of in de verkorte kiesnummers.
- Door de subadresinformatie te specificeren in de manuele kiesmethode.



Opmerking: 1. HydraFax en LaserFAX zijn handelsmerken van Wordcraft International Ltd.

► Sub-addressing

Om het subadres in te stellen in de snelkiesnummers of in de verkorte kiesnummers

1

FUNCTION   SET



1: ONE-TOUCH
 2: ABBR. NO.

2 Kies 1 voor een snelkiesnummer
 Kies 2 voor een verkort nummer

Vb: ①

ONE-TOUCH< >
 PRESS ONE-TCH OR V ^

3 Vb:

<01>
 ENTER TEL. NO.

4 Voer het telefoonnummer in, druk op en voer het subadres in (max. 20 cijfers).
 (max. 36 cijfers met inbegrip van het telefoonnummer, de pauzes, de spaties, FLASH en subadressen).

Vb: Telefoonnummer = 5551234, subadres = 2762

In te voeren als: ⑤⑤⑤①②③④

②⑦⑥②

<01>
 5551234s2762

5

SET



Voer de toestelnaam in.

<01> SALES DEPT. █
 5551234s2762

6

SET 



! **Opmerking:** scheidt het subadres van het telefoonnummer en wordt aangegeven door een "s" op het display.

Om een document met een subadres te verzenden

Met behulp van snelkiesnummers of verkorte kiesnummers

De verrichting is identiek aan die voor normaal kiezen.

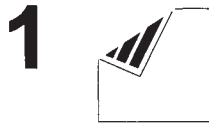

Leg het document met de te verzenden zijde naar onder.

ENTER STATION 00%

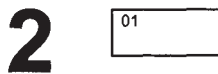

Uw toestel belt het nummer en verstuurt het document met subadres-informatie.

<01> (Station name)
5551234s2762

* DIALLING *
5551234

Met behulp van de manuele kiesmethode

Gebruik **FLASH** om het telefoonnummer en het subadres van elkaar te scheiden.



Leg het document met de te verzenden zijde naar onder.

ENTER STATION 00%

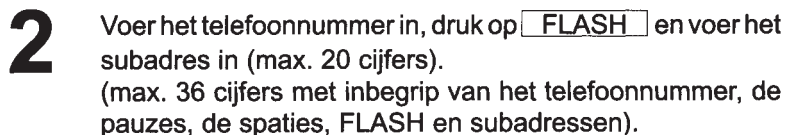

Vb: Telefoonnummer = 5551234, subadres = 2762

In te voeren als: (5)(5)(5)(1)(2)(3)(4)

FLASH (2)(7)(6)(2)

PRESS START TO DIAL
5551234s2762

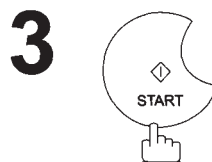

Uw toestel belt het nummer en verstuurt het document met subadres-informatie.

* DIALLING *
5551234



- !** **Opmerking:**
1. **FLASH** scheidt het subadres van het telefoonnummer en wordt aangegeven door een "s" op het display.
 2. De subadressering kan niet gebruikt worden bij manueel kiezen met afgehaakte hoorn of bij kiezen met ingehaakte hoorn.
 3. Het subadres wordt niet mee verzonden tijdens de manuele herkiesmodus.

Blanco gelaten bladzijde.

Om van de documenten die u verzendt en ontvangt een dossiertje bij te houden en om lijsten te maken van de nummers die u programmeert, is uw faxtoestel uitgerust om volgende verslagen en lijsten af te drukken: verslag na 32 verbindingen, individueel verzendingsverslag, communicatieverslag, lijst met snelkiesnummers/verkorte nummers, programmalijst, lijst met faxparameters, verslag na stroomonderbreking en bestandenlijst.

Verslag na 32 verbindingen

Het "Verslag" (Journal) is een register van de laatste 32 transacties (een transactie wordt geregistreerd telkens u een document verzendt of ontvangt). Het wordt automatisch afgedrukt na 32 transacties (zie opmerking), maar kan ook manueel afgedrukt of bekeken worden aan de hand van volgende procedure:

1	FUNCTION  6 	PRINT OUT (1-7) ENTER NO. OR V ^
2	1  SET 	JOURNAL 1:PRINT 2:VIEW
3_a	1  om een verslag af te drukken	* PRINTING * JOURNAL
3_b	2  om een verslag te bekijken	JOURNAL VIEW 1:XMT ONLY 2:ALL
4_b	Selecteer de weergavemodus ① om enkel de verzendingstransacties te bekijken ② om alle transacties te bekijken Vb: ②	USE THE V ^ KEYS TO SCROLL EACH RECORD

U kunt de transacties in het verslag bekijken door op of op te drukken. Druk op om terug te keren naar stand-by.

Datum en tijd 08/03 10:00 OK P01 XMT ☎ 5551234 ^	Resultaat van de communicatie: OK: De communicatie is geslaagd BUSY: De lijn was bezet STOP: Er werd op STOP gedrukt Informatiecode van 3 cijfers: De communicatie is mislukt (Zie blz. 108 voor meer details)
Type van communicatie XMT: Verzending RCV: Ontvangst POL: Polling (opvragen)	Aantal pagina's die met succes werden verzonden of ontvangen.
Ontvangen ID, Opgeslagen naam of gekozen telefoonnummer	Markeringen bij het afrollen ^ : Laatste transactie v : Oudste transactie ■ : Enkel 1 transactie

! **Opmerking:** Als u het automatisch afdrucken van het verslag na 32 verbindingen wil uitschakelen, moet u de stand van faxparameter nr. 13 instellen op «niet actief» (zie blz. 34)

► Verslagen en lijsten

Individueel verzendingsverslag (IND.XMT JOURNAL)

Een individueel verzendingsverslag bevat gegevens over de laatste verzending.

1

FUNCTION



6



PRINT OUT (1-7)
ENTER NO. OR V A

2

6



6:IND. XMT JOURNAL?
PRESS SET TO PRINT

3

SET



* PRINTING *
IND. XMT JOURNAL

Voorbeeldverslag

***** -JOURNAL- ***** (1) (2) DATE 08-OCT-1997 ***** TIME 15:00 *****										
(3)	(4)	(5)	(6)	(7)	(8)	(9)	(10)	(11)	(12)	
NO.	COM	PAGES	FILE	DURATION	X/R	IDENTIFICATION	DATE	TIME	DIAGNOSTIC	
01	OK	001		00:00'22	XMT	SERVICE DEPT.	07-OCT	17:35	C0044903C0000	
02	OK	003		00:01'17	RCV	111 222 333	07-OCT	17:41	C0044903C0000	
03	OK	001		00:00'31	XMT	ACCOUNTING DEPT.	07-OCT	17:50	C0044903C0000	
04	630	000/005	021	00:00'00	XMT	342345676	07-OCT	17:57	0800420000000	
05	S-OK	000		00:00'34	XMT	12324567	07-OCT	18:35	0210260200000	
06	OK	001/001	022	00:00'20	XMT	44567345	07-OCT	18:44	C8044B03C0000	
(13)										
-PTT TELECOM -										
***** -HEAD OFFICE - ***** 201 555 1212- *****										
(15) (14)										

Voorbeeld individueel verzendingsverslag (IND.XMT JOURNAL)

***** -IND. XMT JOURNAL- ***** (1) (2) DATE 08-OCT-1997 ***** TIME 15:00 *****										
(10)	(11)	DATE/TIME = 08-OCT-1997 09:00								
(3)	JOURNAL No. = 21									
(4)	COMM. RESULT = OK									
(5)	PAGE(S) = 001									
(7)	DURATION = 00:00'16									
(6)	FILE No. =									
(16)	MODE = TRANSMISSION									
(17)	DESTINATION = [01] / 555 1234 /ABCDEFG									
(18)	RECEIVED ID =									
(19)	RESOLUTION = STD									
(13)										
-PTT TELECOM -										
***** -HEAD OFFICE - ***** 201 555 1212- *****										
(15) (14)										

7

► Verslagen en lijsten

Uitleg bij de vermeldingen

- (1) Datum van de afdruk
- (2) Tijdstip van de afdruk
- (3) Nummering : 01-32 (begint niet altijd met 01 als u het verslag zelf opvraagt)
- (4) Communicatieresultaat : "OK" wijst erop dat de communicatie geslaagd is.
"BUSY" wijst erop dat de communicatie mislukt is omwille van een bezette lijn.
"STOP" wijst erop dat op **STOP** werd gedrukt tijdens de communicatie.
"M-OK" wijst erop dat de vervangende ontvangst boodschap in het geheugen niet werd afgedrukt.
"P-OK" wijst erop dat tijdens de opslag van de documenten in het geheugen voor latere verzending een geheugenoverloop is opgetreden of een document verkeerd werd ingevoerd, maar dat de correct opgeslagen documenten wel werden verzonden.
"R-OK" betekent dat de Confidentiële Verzending gelukt is.
Een informatiecode van 3 cijfers (zie blz. 108) wijst erop dat de communicatie mislukt is.
- (5) Aantal verzonden of ontvangen bladzijden : Het 3-cijferig getal is het aantal bladzijden dat met succes werd verzonden of ontvangen.
Wanneer de documenten in het geheugen werden opgeslagen, verschijnen twee 3-cijferige getallen: het eerste staat voor het aantal met succes verzonden bladzijden, het tweede voor het totaal aantal dat men geprobeerd heeft te verzenden.
- (6) Bestandnummer : 001-255 (Indien de communicatie in het geheugen werd opgeslagen, wordt een bestandnummer toegekend aan elke communicatie.)
- (7) Duur van de communicatie
- (8) Communicatietype : "XMT" staat voor verzending
"RCV" staat voor ontvangst
"POL" staat voor polling (opvragen)
- (9) Identificatie ander toestel : Naam: naam opgegeven onder snelkiesnummer of verkort nummer, of letter-ID van het andere toestel
Telefoonnummer: het gevormde telefoonnummer
Nummer: ID-nummer van het andere toestel
- (10) Communicatiedatum
- (11) Begintijdstip communicatie
- (12) Diagnose : Alleen ten behoeve van onderhoudspersoneel
- (13) Eigen LOGO : Max. 25 tekens
- (14) Eigen ID-nummer : Max. 20 cijfers
- (15) Eigen letter-ID : Max. 16 tekens
- (16) Communicatietype : Verzending of geheugenverzending
- (17) Bestemming : Indien voor de verzending een snelkiestoets of verkort nummer werd gebruikt:
Snelkiesnr. of verkort nr./telefoonnummer/opgegeven naam
Zo niet: alleen telefoonnummer
- (18) Ontvangen ID van ander toestel : letter-ID/ID-nummer
- (10) Resolutie : "STD" betekent standaard resolutie
"FINE" betekent fijne resolutie
"S-FINE" betekent superfijne resolutie

Communicatieverslag (COMM.JOURNAL)

Het communicatieverslag (COMM.JOURNAL) maakt het u mogelijk na te gaan of de verzending of opvraging al dan niet met succes is verlopen. Bij functie 8-1 (zie blz. 41) kunt u deze afdrufaciliteit instellen (uit/ing/alleen onv.).

Voorbeeld communicatieverslag

```

***** - COMM. JOURNAL - ***** DATE 08-OCT-1997 **** TIME 15:00 **** P.01

(1)                                (2)                                (3)
MODE = MEMORY TRANSMISSION         START=08-OCT 11:50                 END=08-OCT 12:00

FILE NO.= 050 (4)

(5)  (6)  (7)  (8)  (9)  (10)
STN NO.  COMM  ABBR NO.  STATION NAME/TEL NO.  PAGES  DURATION

001  OK  <01>  SERVICE DEPT.  001/001  00:01'30
002  OK  <02>  SALES DEPT.  001/001  00:01'25
003  407  <03>  ACCOUNTING DEPT.  000/001  00:01'45
004  BUSY  ☒  021 111 1234  000/001  00:00'00

-PPT TELECOM

***** - HEAD OFFICE - ***** - 201 555 1212 - *****
    
```

Uitleg bij de vermeldingen

- | | |
|---|---|
| <p>(1) Aanduiding van de communicatiewijze</p> <p>(2) Begintijdstip van de communicatie</p> <p>(3) Eindtijdstip van de communicatie</p> <p>(4) Bestandnummer</p> <p>(5) Communicatienummer</p> <p>(6) Communicatieresultaat</p> <p>(7) Verkort nummer of telefoonteken</p> <p>(8) Geregistreerde naam onder snelkiestoets, verkort nummer of vanop klavier ingevoerd nummer</p> <p>(9) Aantal verzonden of ontvangen bladzijden</p> <p>(10) Nummer programmatoets</p> | <p>: 001-255 (Indien de communicatie in het geheugen werd opgeslagen, wordt een bestandnummer toegekend aan elke communicatie.)</p> <p>: Volgnummer van de toestellen.</p> <p>: "OK" wijst erop dat de communicatie geslaagd is.
 "BUSY" wijst erop dat de communicatie mislukt is omwille van een bezette lijn.
 "STOP" wijst erop dat op STOP werd gedrukt tijdens de communicatie.
 "M-OK" wijst erop dat de vervangende ontvangst in het geheugen niet werd afgedrukt.
 "P-OK" wijst erop dat tijdens de opslag van de documenten in het geheugen voor latere verzending een geheugenoverloop is opgetreden of een document verkeerd werd ingevoerd, maar dat de correct opgeslagen documenten wel werden verzonden.
 "R-OK" betekent dat de Confidentiële Verzending gelukt is.
 Een informatiecode van 3 cijfers (zie blz. 108) wijst erop dat de communicatie mislukt is.</p> <p>: Telefoonteken wijst erop dat het nummer vanop het cijferklavier werd ingevoerd.</p> <p>: Het 3-cijferig getal is het aantal bladzijden dat met succes werd verzonden of ontvangen.
 Wanneer de documenten in het geheugen werden opgeslagen, verschijnen twee 3-cijferige getallen: het eerste staat voor het aantal met succes verzonden bladzijden, het tweede voor het totaal aantal dat men geprobeerd heeft te verzenden.</p> |
|---|---|

► Verslagen en lijsten

Lijst met snelkiesnummers/verkorte nummers

Om een lijst met opgeslagen snelkiesnummers/verkorte nummers af te drukken:

1

FUNCTION



6



PRINT OUT (1-7)
ENTER NO. OR V Λ

2

2



2:ONE-TCH/ABBR LIST?
PRESS SET TO PRINT

3

SET



* PRINTING *
ONE-TOUCH/ABBR. LIST

Voorbeeld lijst met snelkiesnummers

```
***** -ONE-TOUCH LIST- ***** DATE 08-OCT-1997 ***** TIME 15:00 *** P.01
```

(1) ONE-TOUCH	(2) STATION NAME	(3) TELEPHONE NO.
<01>	SERVICE DEPT.	121 555 1234
<02>	SALES DEPT.	222 666 2345
<03>	ACCOUNTING DEPT	313 333 3456

NO. OF STATIONS = 03 (4)

-PTT TELECOM -

```
***** -HEAD OFFICE - ***** - 201 555 1212- *****
```

Voorbeeld lijst met verkorte nummers

```
***** ABBR. NO. LIST- ***** DATE 08-OCT-1997 ***** TIME 15:00 *** P.01
```

ABBR NO.	STATION NAME	TELEPHONE NO.
[01]	ENG. DEPT.	888 555 1234
[02]	PURCHASE DEPT.	999 666 2345
[03]	REGULATION DEPT	777 333 3456

NO. OF STATIONS = 03

-PTT TELECOM -

```
***** -HEAD OFFICE - ***** - 201 555 1212- *****
```

Uitleg bij de vermeldingen

- (1) Snelkiesnummer of verkort nummer : <nn> = Snelkiesnummer, [nn] = Verkort nummer
- (2) In het toestel geregistreerde naam van bestemming : Max. 15 tekens
- (3) In het toestel geregistreerd telefoonnummer : Max. 36 cijfers
- (4) Aantal geprogrammeerde snelkiesnummers en verkorte nummers

► Verslagen en lijsten

Lijst met faxparameters

Om een lijst met faxparameters af te drukken:

1

FUNCTION



PRINT OUT (1-7)
ENTER NO. OR V A

2



4:FAX PARA LIST?
PRESS SET TO PRINT

3



* PRINTING *
FAX PARAMETER LIST

Voorbeeld lijst met faxparameters

```
***** -FAX PARAMETER LIST- ***** DATE 08-OCT-1997 ***** TIME 15:00 *****
```

(1) PARAMETER NUMBER	(2) DESCRIPTION	(3) SELECTION	(4) CURRENT SETTING	(5) STANDARD SETTING
01	CONTRAST (HOME)	(1:Normal 2:Lighter 3:Darker)	1	1
02	RESOLUTION (HOME)	(1:Standard 2:Fine 3:S-Fine)	2	1
99	MEMORY SIZE		(512KB)	(6)

- PTT TELECOM -

```
***** -HEAD OFFICE - ***** 201 555 1212- *****
```

Uitleg bij vermeldingen

- | | | |
|------------------------|--------------------------|--|
| (1) Parameternummer | (4) Huidige instelling | : «---» = wachtwoord of code niet geregistreerd. Wanneer die wel is geregistreerd, staat ze tussen haakjes. Wanneer een wachtwoord voor geheugenontvangst is geregistreerd, staat ■■■■ tussen haakjes. |
| (2) Beschrijving | (5) Standaard-instelling | : Zoals in de fabriek ingesteld |
| (3) Keuzemogelijkheden | (6) Geheugeninhouden | |



Als u met één van de volgende problemen zit

Wanneer ?	Symptoom	Wat doen ?	Blz.
Tijdens het installeren	Het display knippert	De batterij is volledig leeg. Dit is mogelijk bij de eerste installatie. Vervang de batterij en stel de klok terug in.	23 118
Problemen bij het verzenden	Document(en) geraken van de documentlade af	<ol style="list-style-type: none"> 1. Controleer of uw document geen nietjes of papierklemmen bevat en of het niet vettig of gescheurd is. 2. Controleer of het document beantwoordt aan wat u met dit toestel kunt verzenden (raadpleeg de lijst «onverzendbare documenten»). Als het document beantwoordt aan de kenmerken uit die lijst, maak er dan eerst een fotokopie van en verstuur die. 3. Controleer of het document correct in de toevoer ligt. 4. Regel de drukhendel van de ADT. 	37 38 116
	Vastgelopen document	Informatiecode 031 verschijnt op het display als het document vastloopt.	112
Problemen met verzendingskwaliteit	Verticale lijnen op het verzonden document	Controleer eerst de kopieerkwaliteit. Als u een degelijke kopie kunt maken, is uw toestel OK en moet u uw correspondent verwittigen dat het probleem bij hem zit. Is de kopie niet goed, reinig dan de zone die de documenten scant.	115
	Verzonden document is blanco	<ol style="list-style-type: none"> 1. Zorg ervoor dat de te verzenden zijde naar onder ligt. 2. Controleer de kopieerkwaliteit. Als u een degelijke kopie kunt maken, is uw toestel OK en moet u uw correspondent verwittigen dat het probleem bij hem zit. 	115
Problemen bij het ontvangen	Geen afdruppapier	Informatiecode 010 verschijnt op het display als het papier op is.	18
	Afdruppapier vastgelopen	Informatiecode 001, 002 of 003 verschijnt op het display als het papier vastloopt.	111
	Afdruppapier gaat niet in het toestel	Zorg ervoor dat de papercassette papier bevat. Volg de instructies voor het inbrengen van papier.	18
	Afdruppapier komt na het afdrukken niet uit het toestel	Controleer of het afdruppapier binnen in het toestel vast zit.	111
	Automatische documentverkleining werkt niet	Controleer de instellingen voor verkleind afdrukken.	64
	Geen inkt meer	Informatiecode 015 verschijnt op het display als het afdruppatroon bijna leeg is.	16

► Moeilijkheden oplossen

Wanneer ?	Symptoom	Wat doen ?	Blz.
Problemen met afdrukkwaliteit	Verticale lijnen afgedrukt op ontvangen document	Druk een verslag af (b.v. FUNCTION, 6, 1 en SET) en controleer de kwaliteit om na te gaan of het probleem al dan niet bij uw toestel zit. Als de verslagkwaliteit goed is, is uw toestel OK en moet u uw correspondent verwittigen dat het probleem bij hem zit. Is de kwaliteit niet goed, vervang dan het afdrukpatroon.	97 117
	Wazige afdruk	1. Zorg ervoor dat u het juiste papier gebruikt om een optimale afdrukkwaliteit te krijgen. 2. Probeer de kwaliteit van de ommezijde van het afdrudpapier.	124
	Ontbrekende punten of lijnen/zwartheid van de afdruk ongelijk	1. Zorg ervoor dat u het juiste papier gebruikt om een optimale afdrukkwaliteit te krijgen. 2. Vervang het afdrukpatroon.	124 16
	Afdruk wordt bleker	Misschien is de toner in het tonerpatroon bijna op. Vervang het afdrukpatroon.	16
	Flauwe afdruk	Misschien kiest u beter een andere papiersoort voor een optimale afdrukkwaliteit.	124
Bericht	Geen kiestoon	1. Controleer de aansluiting van de telefoonlijn. 2. Controleer de telefoonlijn.	119
	Geen auto answer	1. Controleer de aansluiting van de telefoonlijn. 2. Controleer de instellingen van de ontvangstmodus.	119 58
Toestel werkt helemaal niet	Toestel werkt helemaal niet	U moet het toestel terugstellen: schakel de stroom enige seconden uit en schakel dan opnieuw in.	21



Wanneer ?	Symptoom	Wat doen ?	Blz.
Problemen met antwoordapparaat in antwoordapparaat-st and zonder tussenkomst (OUT Mode)	Het antwoordapparaat kan niet vanop een andere plaats worden ingeschakeld omdat het faxtoestel altijd opneemt na 8 keer bellen.	Deze mogelijkheid is niet compatibel. Het faxtoestel is ontworpen om te antwoorden na 8 keer bellen indien het antwoordapparaat niet antwoordt.	--
	Het faxtoestel start niet wanneer het antwoordapparaat alleen een bericht geeft (zonder dat de correspondent een boodschap kan inspreken).	Antwoordapparaat met alleen uitgaande boodschap is niet compatibel. Het faxtoestel zal wel werken met een antwoordapparaat waarop binnenkomende boodschappen kunnen worden opgenomen.	--
	Op het antwoordapparaat wordt een «biep...biep...» geluid opgenomen.	Spreek wat trager bij het opnemen van een uitgaande boodschap.	--
	Het faxtoestel start terwijl de uitgaande boodschap nog bezig is, hoewel de correspondent eigenlijk een boodschap wou inspreken.	In uw buitengaand bericht mag geen stilte voorkomen van meer dan 5 seconden.	--
	Er kunnen geen binnenkomende boodschappen opgenomen worden. Het faxtoestel start altijd meteen na de uitgaande boodschap en voor de cassette is doorgespoeld tot het einde van de laatste binnenkomende boodschap. (Uw antwoordapparaat heeft maar één cassette voor zowel uitgaande als binnenkomende boodschappen.)	Zet faxparameter nr. 20 (Silent Detection) op «Niet actief». En laat de correspondenten weten dat zij, om uw fax vanop afstand te laten starten, tijdens de uitgaande boodschap twee keer op * moeten drukken op hun telefoontoestel met toontoetsen.	35
	Kan niet ontvangen van een toestel dat geen CNG-signaal stuurt (korte biepton om de 3 seconden) na de nummervorming.	Zet faxparameter nr. 20 (Silent Detection) op «Actief». Of laat de correspondenten weten dat zij, om uw fax vanop afstand te laten starten, tijdens de uitgaande boodschap twee keer op * moeten drukken op hun telefoontoestel met toontoetsen.	35
	Kan vanop een ander telefoontoestel geen binnengekomen boodschappen op het antwoordapparaat beluisteren omdat het faxtoestel altijd start zodra de bedieningscode is ingetikt.	Zet faxparameter nr. 20 (Silent Detection) op «Niet actief».	35
	Kan geen fax ontvangen, maar wel gesproken boodschappen opnemen.	Controleer uw uitgaande boodschap: ze is misschien te lang en dan «denkt» het faxtoestel van uw correspondent dat het geen gehoor krijgt. Probeer uw boodschap in te korten tot minder dan 15 seconden of vraag aan uw correspondent dat hij uw telefoonnummer in zijn faxtoestel programmeert met 3 pauzes en een # op het einde (b.v. 555 1212 PAUSE PAUSE PAUSE #).	--
Problemen met antwoordapparaat in faxstand zonder tussenkomst (OUT Mode)	Faxtoestel begint niet te ontvangen terwijl het antwoordapparaat op «automatisch antwoorden» staat.	Stel het antwoordapparaat zo in dat het pas na langer bellen opneemt.	--

► Moeilijkheden oplossen

Informatiecodes

Wanneer er iets ongewoons gebeurt, kan het display één van de onderstaande informatiecodes weergeven. Aan de hand daarvan kunt u het probleem opsporen en verhelpen.

Indo. code	Betekenis	Wat doen ?	Blz.
001/002	Afdrukpapier vastgelopen	Verwijder vastgelopen papier	111
010	Geen afdrukpapier	Breng papier in	18
014	Afdrukpatroon niet geïnstalleerd.	Breng een afdrukpatroon aan.	16
015	Geen inkt meer.	Vervang het afdrukpatroon.	16
016	Afdrukpatroonhouder kan niet bewegen.	Misschien vastgelopen papier. Verwijder het vastgelopen papier.	111
026	De backup-batterij is bijna leeg	Vervang de batterij. Anders kan het geheugen verloren gaan.	118
030	Verkeerde documenttoevoer	1. Breng het document opnieuw in, maar correct 2. Verwijder vastgelopen document 3. Regel de ADT bij	38 112 116
031	Documentpapier is te lang of zit vast. Document is langer dan 2 meter.	1. Breng het document opnieuw in, maar correct 2. Verwijder vastgelopen document	38 112
060	Deur van de printerdeksel geopend	Sluit de deur van de printerdeksel	--
061	ADT-deur (geleider voor originelen) is geopend	Sluit de ADT-deur	--
211/212	Storing van de modem	Neem contact op met 0800-0407	--
220	Tijdens de ontvangst kon de modem wegens ruis op de telefoonlijn bepaalde signalen niet herkennen	Als het document fouten bevat, vraag dan aan de oproeper om het document opnieuw op te sturen.	--
300 – 316	Storing van de printermotor	Neem contact op met 0800-0407	--
400	Het ontvangsttoestel reageerde niet tijdens de oproepfase, of er deed zich een communicatiefout voor.	1. Controleer bij uw correspondent 2. Breng het document opnieuw in en verzend nogmaals	--

Indo. code	Betekenis	Wat doen ?	Blz.
401	Ontvangsttoestel had wachtwoord nodig om het document te ontvangen. Ontvangsttoestel heeft geen vertrouwelijke mailbox.	Controleer bij uw correspondent	--
402	Tijdens de oproepfase deed zich een communicatiefout voor.	Breng het document opnieuw in en verzend nogmaals	--
403	Polling niet mogelijk bij uw correspondent	Vraag of uw correspondent «POLLED» op «ON» wil zetten	--
404/405	Tijdens de oproepfase deed zich een communicatiefout voor.	Breng het document opnieuw in en verzend nogmaals	--
406	Ontvangen van een onbevoegd toestel in Selectieve Ontvangst-modus	Controleer het telefoonnummer onder de ÉÉN-DRUK-toets of in het verkort nummer.	85
407	Geen bevestiging voor de vorige verzonden pagina vanwege het ontvangend toestel.	Wacht een paar minuten en verzend opnieuw	--
408/409	Bevestiging vanwege het andere toestel is niet te ontcijferen.	Wacht een paar minuten en verzend opnieuw	--
411	Polling-wachtwoord komt niet overeen.	Controleer het polling-wachtwoord	69
412	Geen gegevens vanwege het versturend toestel.	Controleer bij uw correspondent	--
414	Polling-wachtwoord komt niet overeen.	Controleer het polling-wachtwoord	69
415	Polling-verzendingsfout.	Controleer het polling-wachtwoord	69
416/417 418/419	Ontvangen gegevens bevatten te veel fouten	Controleer bij uw correspondent	--
420	Toestel gaat in ontvangststand, maar ontvangt geen commando vanwege het verzendend toestel	1. Verkeerde nummervorming vanwege de correspondent 2. Controleer bij uw correspondent	--
422/427	Interface is niet compatibel	Controleer bij uw correspondent.	--
430/434	Communicatiefout deed zich voor tijdens ontvangst	Controleer bij uw correspondent.	--
436/490	Ontvangen gegevens bevatten te veel fouten	Controleer bij uw correspondent.	--
456	<ul style="list-style-type: none"> • Toestel ontving een vertrouwelijk document of er werd bij het toestel een vertrouwelijk document opgevraagd onder één van de volgende omstandigheden: <ol style="list-style-type: none"> 1) Terwijl het geheugen onvoldoende ruimte had om het vertrouwelijk document te ontvangen 2) Terwijl de vertrouwelijke mailbox vol was 3) Terwijl het een ontvangen document afdruckte • Toestel kreeg het verzoek een document verder door te sturen 	1. Druk een bestandenlijst af en controleer de inhoud. 2. Wacht even tot het afdrucken achter de rug is.	71

► Moeilijkheden oplossen

Indo. code	Betekenis	Wat doen ?	Blz.
492/493 494	Communicatiefout deed zich voor tijdens ontvangst.	Controleer bij uw correspondent.	--
495	Telefoonverbinding verbroken.	Controleer bij uw correspondent.	--
540/541 542 543/544	Communicatiefout deed zich voor tijdens verzending.	1. Breng het document opnieuw in en verzend nogmaals. 2. Controleer bij uw correspondent.	--
550	Telefoonverbinding verbroken.	Controleer bij uw correspondent.	--
552/553 554/555	Communicatiefout deed zich voor tijdens ontvangst	Controleer bij uw correspondent.	--
580	Verzending met subadres naar eenheid zonder subadresfunctie.	Doe navraag bij het andere toestel.	93
581	Verzending met subadreswachtwoord naar eenheid zonder subadresfunctie met wachtwoord.	Doe navraag bij het andere toestel.	93
623	Er lag geen document op de ADT.	Breng het document opnieuw in en verzend nogmaals.	--
630	Herhaling van het gekozen nummer lukte niet omdat de lijn bezet was of de correspondent geen gehoor gaf.	Breng het document opnieuw in en verzend nogmaals.	--
631	Er werd op STOP gedrukt tijdens de nummervorming.	Breng het document opnieuw in en verzend nogmaals.	--
634	Herhaling van het gekozen nummer lukte niet omdat de lijn bezet was of de correspondent geen gehoor gaf.	Breng het document opnieuw in en verzend nogmaals.	--
638	Er deed zich een stroomonderbreking voor tijdens de communicatie.	Controleer netsnoer en stekker.	20
870	De capaciteit van het geheugen werd overschreden terwijl documenten in het geheugen werden opgeslagen voor verzending.	Verzend documenten zonder ze eerst in het geheugen op te slaan.	43
879	De capaciteit van het geheugen werd overschreden terwijl documenten in het geheugen werden ontvangen. Documenten ontvangen met gegevens die de omvang van het geheugen overstijgen.	Controleer het afdrukpapier en het tonerpatroon.	16 18
975	DRAM pariteitsfout. De documentinformatie in het geheugen is verloren.	Verzend het verloren document opnieuw.	--

Vastgelopen afdrudpapier

Als het afdrudpapier vastloopt in het toestel, verschijnt op het display informatiecode 001, 002 of 016.

Oplossing bij info.code 001

1

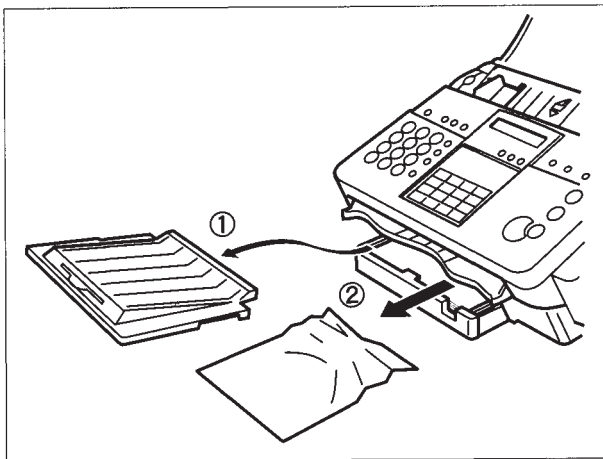

- ① Verwijder het deksel van het afdrudpapier.
- ② Verwijder het vastgelopen papier.
- ③ Druk op **STOP**.
- ④ Breng het deksel van het afdrudpapier weer aan.

Oplossing bij info.code 002 of 016

2

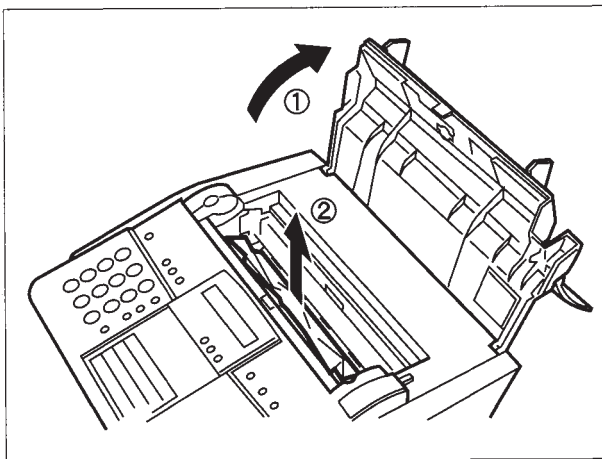

- ① Open de deur van de afdrukeenheid.
- ② Verwijder het vastgelopen papier.
- ③ Sluit de deur van de afdrukeenheid.

► Moeilijkheden oplossen

Vastgelopen documenten

Als een document vastloopt in het toestel, geeft het display informatiecode 031 weer.

Om het probleem te verhelpen:

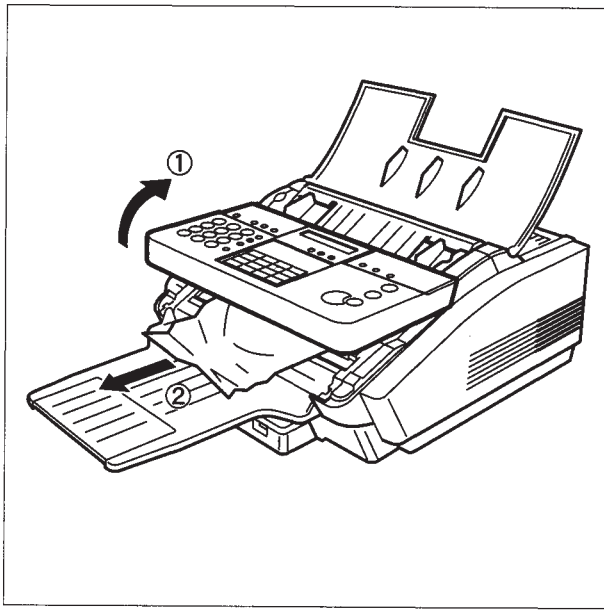

- ① Neem de documenten weg van de ADT en open de deur van de ADT.
- ② Verwijder het vastgelopen papier.
- ③ Sleut de deur van de ADT.

Reiniging van het afdrukpatroon-contact

Als op het ontvangen document punten of lijnen ontbreken, controleer dan het afdrukpatroon.

Reiniging van het afdrukpatroon

1

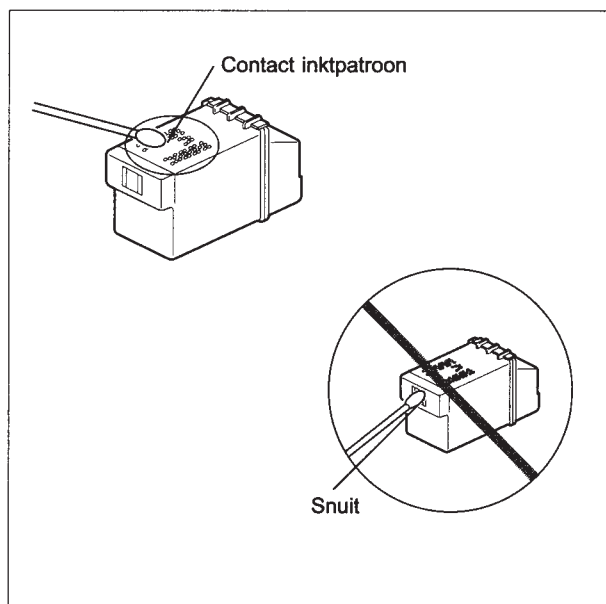

- ① Schakel de stroom uit (zie blz. 20)
- ② Open het deksel van de afdrukeenheid (zie blz. 16)
- ③ Haal het afdrukpatroon uit de houder. Reinig het contact op het afdrukpatroon zachtjes met een wattenstaafje dat alleen met water bevochtigd is.

De «snuif» van het afdrukpatroon mag u NIET REINIGEN

2

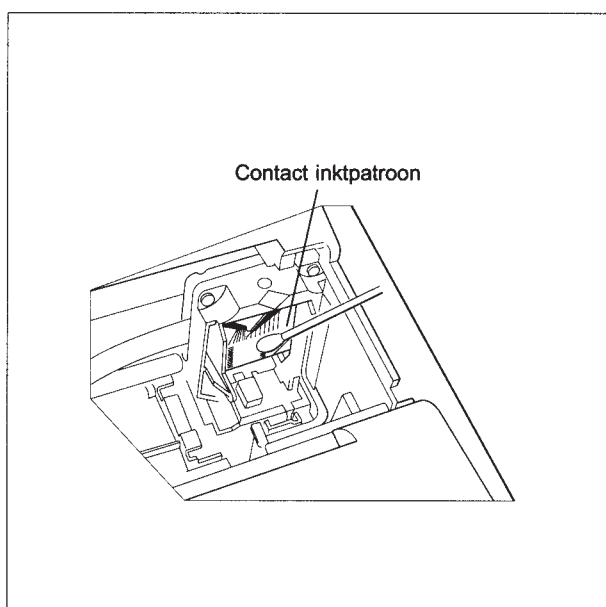

- ① Reinig het contact op de afdrukpatroonhouder zachtjes met een wattenstaafje dat alleen met water bevochtigd is.
- ② Breng het afdrukpatroon opnieuw aan en beoordeel de afdrukkwaliteit.

► Moeilijkheden oplossen

Droge inkt verwijderen van het afdrukpatroon-contact

Als het afdrukpatroon te lang is blootgesteld aan de lucht, zal zich een korstvormige laag opgedroogde inkt vormen op de snuit van het afdrukpatroon. Als dat gebeurt gaat u als volgt te werk om de gedroogde inkt van de snuit van het afdrukpatroon te verwijderen.

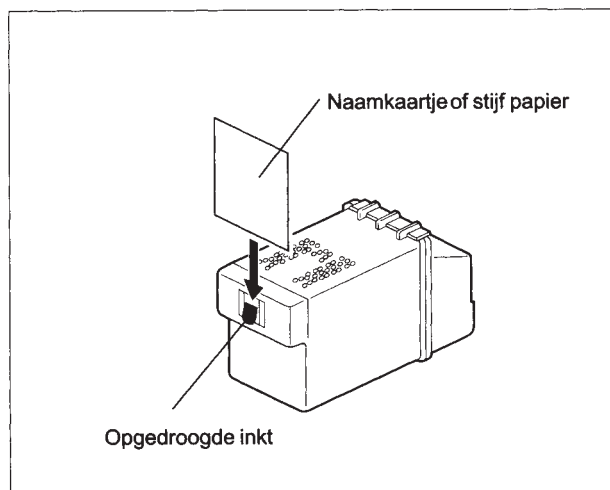

- ① Hou het afdrukpatroon boven een vuilnisbak, zodat de snuit van het afdrukpatroon naar de vuilnisbak toe wijst.
- ② Schraap de opgedroogde inkt zachtjes weg met de rand van een naamkaartje of ander stuk stijf papier, zodat de opgedroogde inkt in de vuilnisbak valt.

Gebruik GEEN wattenstaafje om opgedroogde inkt van het afdrukpatroon te verwijderen.

! **Opmerking:** Het is aanbevolen ten minste wekelijks een kopie te maken op het toestel, om te vermijden dat inkt op de snuit van het afdrukpatroon kan opdrogen.

Reiniging van het afvoerschaaltje

Om morsen te voorkomen moet u het afvoerschaaltje altijd ontdoen van overtollige inkt alvorens u het toestel verplaatst.

Om het afvoerschaaltje te reinigen:

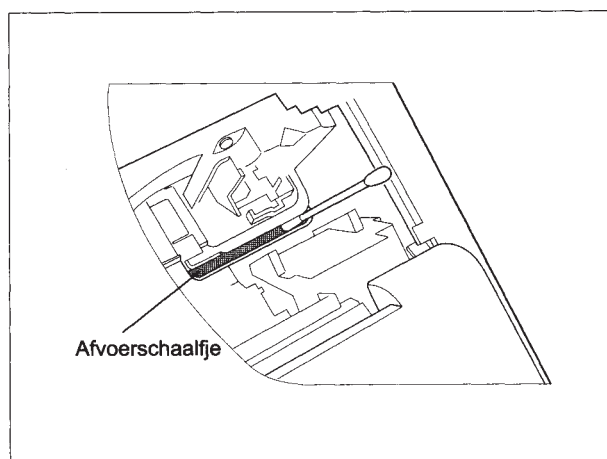

- ① Open het deksel van de afdrukeenheid.
- ② Verwijder het afdrukpatroon.
- ③ Controleer of het afvoerschaaltje overtollige inkt bevat. Zo nodig veegt u die op met een wattenstaafje of keukenpapier.

Reiniging van de optische aftastzone

Indien uw correspondent laat weten dat de ontvangen documenten zwart waren of zwarte lijnen bevatten, maak dan eerst eens een kopie op uw toestel ter controle. Als ook die kopie zwart is of zwarte lijnen bevat, is de optische aftastzone allicht vuil. U moet ze dus reinigen.

Dat gaat als volgt:

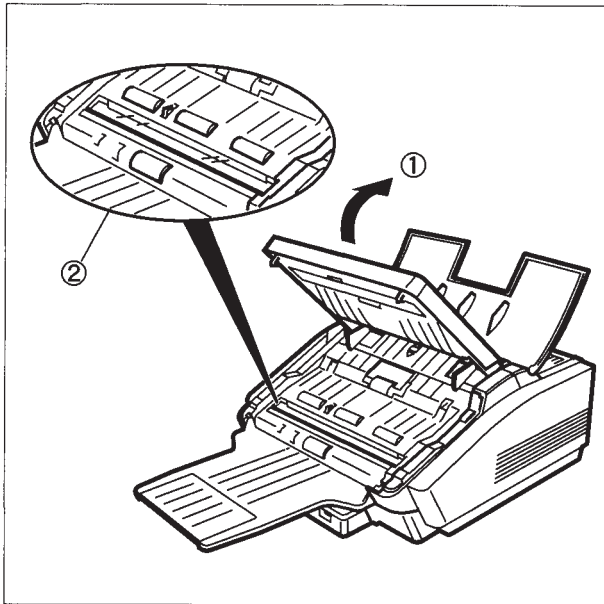

- ① Open de ADT-deur.
- ② Veeg de optische aftastzone voorzichtig af met zacht doek of gaas, bevochtigd met ethylalcohol. Gebruik beslist een schone doek, want in de aftastzone komen gemakkelijk krassen.
- ③ Sleut de deur van de ADT.

► Moeilijkheden oplossen

Afstelling van de automatische documenttoevoer (ADT)

Als het vaak voorkomt dat de documenttoevoer verkeerd verloopt, kunt u beter de ADT bijstellen.

Drukregelingshendel aanpassen

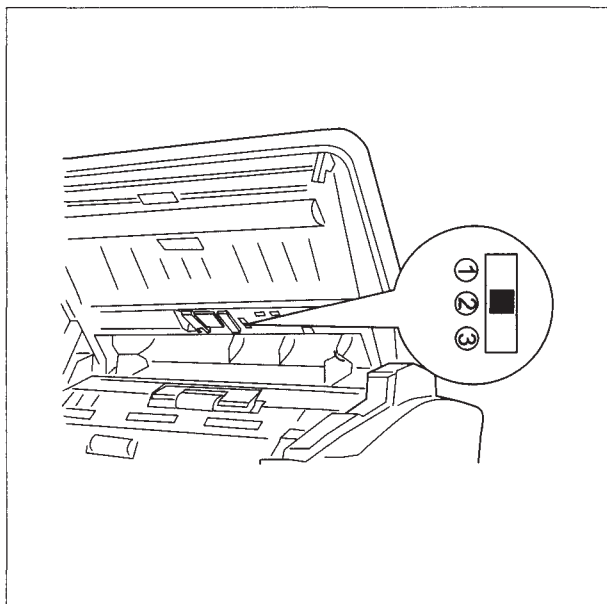

Open de deur van de automatische documentinvoer en schuif de drukregelingshendel op de gewenste plaats. Dit kan verschillende redenen hebben.

Positie	Reden
1	Problemen bij geen papiertoevoer vermijden
2	Standaardpositie
3	Problemen bij toevoer van meerdere vellen tegelijk vermijden

Vervanging van het afdrukpatroon

Als het inktpatroon leeg is, verschijnt het volgende bericht op het display.

OUT OF INK
INFO.CODE=015

Het inktpatroon vervangen.

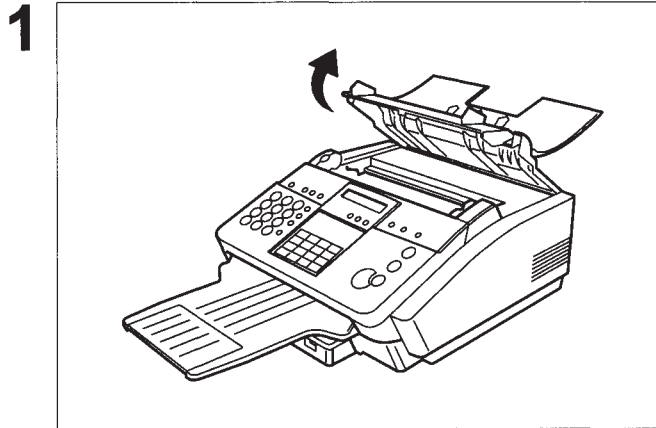

Open de deur van de afdrukeenheid.

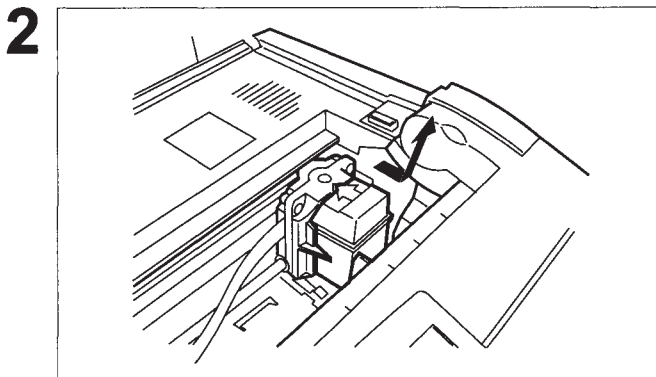

① Trek het patroon naar voren tot het los «springt». Neem het patroon bij de groene pijl bovenaan vast, verwijder het uit de houder en gooi het bij het klein gevaarlijk afval.

② Installeer een nieuw patroon en sluit de deur van de afdrukeenheid (zie blz. 16)

3 Het volgende bericht verschijnt op het display nadat u het printerdeksel gesloten hebt.

NEW PRINT CARTRIDGE
INSTALLED? 1:Y 2:N

Druk op ① om naar stand-by terug te keren

Het toestel keert na 10 seconden automatisch terug naar "2 : N" en stand-by.

Afdrukkwaliteit in stand houden: Laat het afdrukpatroon altijd in de houder zitten. Als u het wegneemt, stelt u het aan de lucht bloot en gaat de inkt verdampen, zodat de afdrukkwaliteit vermindert.

Als er niet wordt afgedrukt laat u het afdrukpatroon op zijn «vaste» plaats zitten. Laat u het elders zitten, dan zal de inkt snel verdampen.

Afdrukpatronen opbergen: Hier zijn een paar nuttige tips voor het wegbergen van ongebruikte afdrukpatronen.

- Laat het afdrukpatroon in zijn verzegelde verpakking tot u het gaat gebruiken.
- Bewaar het afdrukpatroon bij kamertemperatuur.
- Controleer de vervaldatum op de verpakking en gebruik het patroon voordien.
- Installeer het afdrukpatroon onmiddellijk na het openen van de verzegelde verpakking in de houder.

! **Opmerking:** Als uw toestel foutief aangeeft dat het inktpatroon leeg is, haal dan het inktpatroon uit de houder, wikkel het in een tissue om zeker niet te morsen en schud het boven een prullenmand op en neer tot er opnieuw inkt uit de neus druppelt. Installeer het inktpatroon weer in de houder en controleer veiligheidshalve met enkele kopieën of het inktpatroon weer naar behoren functioneert.

► Moeilijkheden oplossen

Batterij vervangen

Het toestel controleert tijdens de eerste self-test als de stroom "AAN" wordt gezet, het niveau van de backup-batterij. Als de batterij bijna of helemaal leeg is, verschijnen de volgende boodschappen op het display.

LOW BATTERY
INFO. CODE=026

Vervang de batterij als volgt:

- 1 Druk een telefaxnummerlijst af zodat u zeker weet dat er geen nummers in het geheugen zijn opgeslagen (zie opmerking 1).

Telefaxnummerlijst afdrukken: **FUNCTION** ⑨ ① en **SET**.

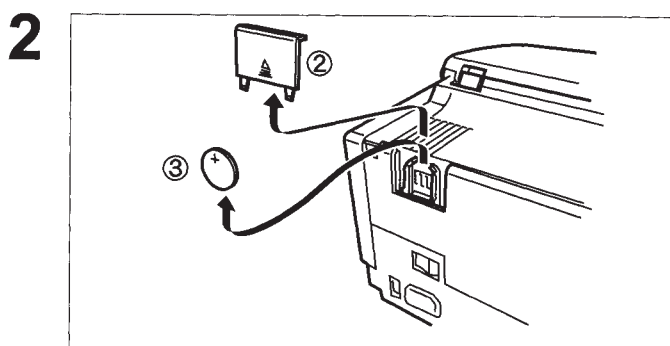

- ① Zet de stroomschakelaar op "O" (UIT).
- ② Verwijder het deksel van de geheugenkaart.
- ③ Verwijder de batterij door ze eerst in en dan uit de houder de schuiven.

⚠ OPGEPAST

Gooi de lege batterijen in de KGA-box of in een speciale batterij-container. Hou ze uit de buurt van kleine kinderen.

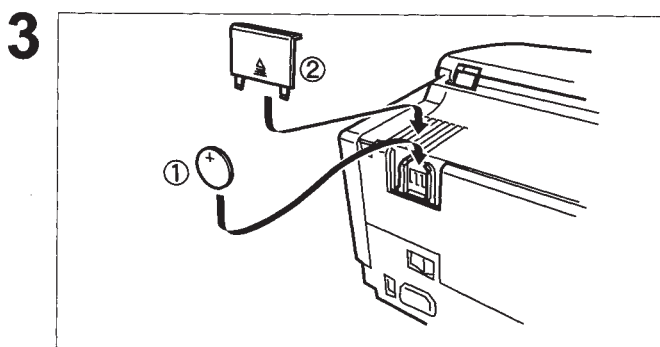

- ① Installeer de nieuwe batterij (bestelnummer CR2032) met ⊕ naar u toe.
- ② Zet het deksel van de geheugenkaart weer op zijn plaats.
- ③ Zet de stroomschakelaar op "I" (AAN).

- 4 Als de klok op het LCD-display knippert, volg dan de procedure op blz. 23 om de klok weer in te stellen.

! **Opmerking:** 1. Een bestand dat in het geheugen werd opgeslagen voor polling of versturing kan verloren gaan als de stroom wordt uitgeschakeld terwijl de batterij bijna of helemaal leeg is. De in het geheugen opgeslagen ontvangen document(en) blijven evenwel bewaard en worden automatisch afgedrukt als de stroomtoevoer weer is hersteld.

2. De batterij heeft een levensduur van ongeveer 1 jaar als het toestel "UIT" staat.

Controle van de telefoonlijn

Wanneer u geen kiestoon hoort via de het aan de fax gekoppelde telefoontoestel of wanneer de telefoon niet belt (geen automatische ontvangst):

1

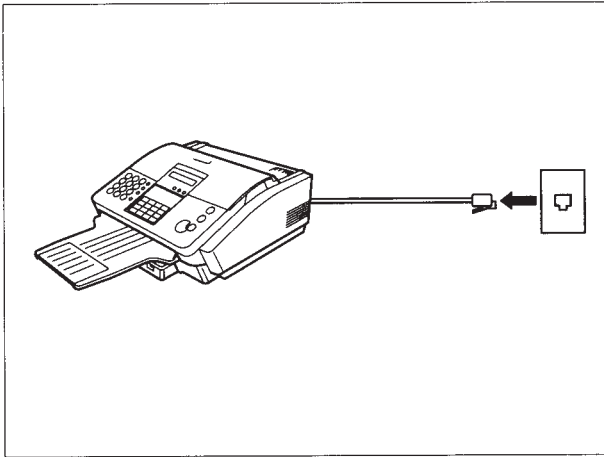

Trek het telefoonsnoer uit de wandcontactdoos van de telefoonmaatschappij.

2

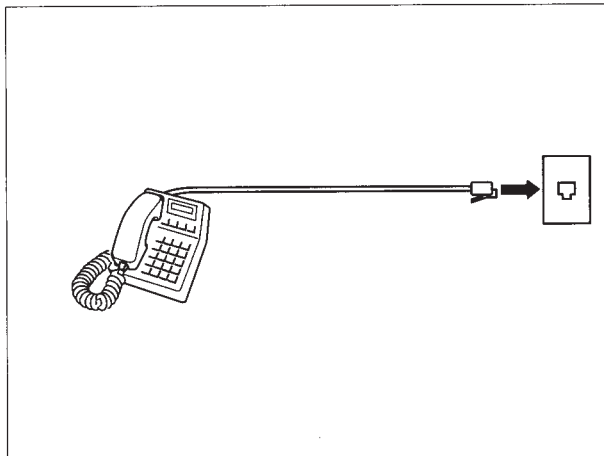

Stop een andere telefoonstekker in dezelfde wandcontactdoos.

3

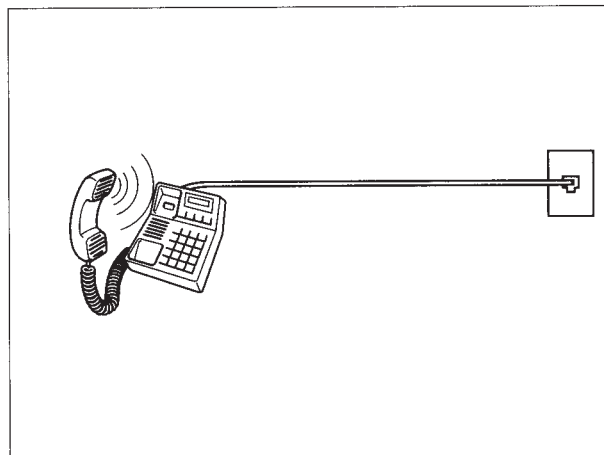

Controleer of u door de hoorn van dat andere toestel de kiestoon hoort. Als u nog steeds niets hoort, rapporteer dit dan aan de telefoonmaatschappij.

of
Bel vanop een andere telefoonlijn naar uw faxnummer. Als het aangesloten telefoontoestel niet belt, rapporteer dit dan aan de telefoonmaatschappij.

Blanco gelaten bladzijde.

Technische gegevens

Compatibiliteit	CCITT groep 3																
Coderingsschema	MH, MR, MMR (Conform de ITU-T/CCITT richtlijnen)																
Modemtype	CCITT V.17, V.33, V.29, V.27 ter en V.21																
Modemsnelheid	14400, 12000, 9600, 7200, 4800, 2400 en 300 bps																
Afmetingen document	Max. : 257 mm x 2000 mm (met bijstand van de gebruiker) Min. : 148 mm x 128 mm																
Dikte document	Eén vel : 0,06 mm (45 g/m ²) tot 0,15 mm (112 g/m ²) Meer vellen : 0,06 mm (45 g/m ²) tot 0,12 mm (80 g/m ²)																
ADT-capaciteit (Automatische documenttoevoer)	Ingebouwd, maximum 20 vellen <i>Opmerking: Voor het verzenden van meer dan één pagina gelden volgende beperkingen:</i>																
Scanmethode	Blad invoer met CCD beeldsensor																
Nuttige scanningbreedte	208 mm																
Scanresolutie	<table><thead><tr><th></th><th><u>Horizontaal</u></th><th></th><th><u>Verticaal</u></th></tr></thead><tbody><tr><td>Standard</td><td>8 pixels/mm</td><td>x</td><td>3,85 lijnen/mm</td></tr><tr><td>Fine</td><td>8 pixels/mm</td><td>x</td><td>7,7 lijnen/mm</td></tr><tr><td>Super Fine</td><td>8 pixels/mm</td><td>x</td><td>15,4 lijnen/mm</td></tr></tbody></table> <p>Alle resoluties zijn in overeenstemming met de aanbevelingen van ITU-T/CCITT.</p>		<u>Horizontaal</u>		<u>Verticaal</u>	Standard	8 pixels/mm	x	3,85 lijnen/mm	Fine	8 pixels/mm	x	7,7 lijnen/mm	Super Fine	8 pixels/mm	x	15,4 lijnen/mm
	<u>Horizontaal</u>		<u>Verticaal</u>														
Standard	8 pixels/mm	x	3,85 lijnen/mm														
Fine	8 pixels/mm	x	7,7 lijnen/mm														
Super Fine	8 pixels/mm	x	15,4 lijnen/mm														

► Technische gegevens

Afdrukmethode	Thermische inkjet opnamekop
Afdrukpapier	Gewoon papier
Afmetingen afdrukpapier	Kwarto / A4 / Legal (US)
Resolutie printer	300 × 300 dpi
Afdruksnelheid	Monochroom: 2 ppm (30 seconden/pagina) (Op basis van ITU-T beeld nr. 1)
Nuttige afdrukzone	Kwarto : 203 mm x 262,5 mm A4 : 203 mm x 280,5 mm Legal (US) : 203 mm x 338,5 mm

Afdrukmarges

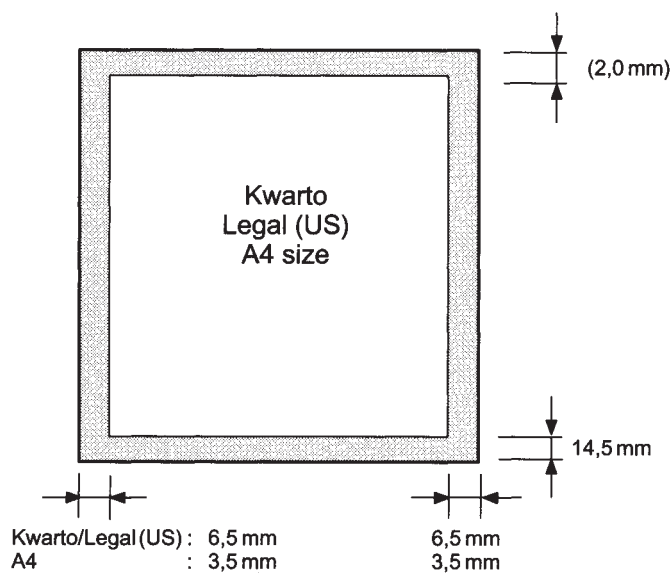

Technische gegevens

Capaciteit afdrukpapier	Ong. 100 vellen (papier van 80 g/m ²)
Geheugencapaciteit voor snelkiesnummers/verkorte nummers	50 bestemmingen (waaronder 16 snelkiestoetsen) Onder elk nummer kan men max. 36 cijfers registreren voor het telefoonnummer (met inbegrip van pauzes en spaties) en max. 15 tekens voor een naam
Capaciteit beeldgeheugen	Ongeveer 30 vellen
Voeding	180–264 V wisselstroom, 47–63 Hz, eenfasig
Stroomverbruik	Standby : Ong. 8 W Verzenden : Ong. 19 W Ontvangen : Ong. 19 W Kopiëren : Ong. 29 W Max. : Ong. 55 W
Afmetingen	380 mm x 378 mm x 196 mm (BxDxH) (zonder uitstekende delen)
Gewicht	Ongeveer 8,5 kg (zonder papier, inktpatroon, e.d.)
Werkomgeving	Temperatuur : 5 tot 35°C Relatieve vochtigheid : 15 tot 70%
Optimale afdrukgeving	Temperatuur : 15 tot 35°C Relatieve vochtigheid : 20 tot 70%

► Specificaties papier

In het algemeen geven de meeste soorten schrijfpapier goede resultaten. Ook de meeste soorten fotokopieerpapier zijn geschikt. Er zijn uiteraard veel «merk» soorten papier beschikbaar. Wij raden u aan verscheidene soorten papier uit te proberen tot u echt het resultaat haalt dat u beoogt.

Onderstaande tabel geeft een overzicht van de belangrijkste eigenschappen die u in acht moet nemen bij wit of gekleurd papier.

Basisgewicht	60 tot 90 g/m ²
Aard van de randen	Afgesneden met scherpe messen, zonder zichtbaar rafelende randen
Feitelijke afmetingen	± 0,8 mm van nominale, hoeken 90° ± 0,2°
Korrel	Lange korrel
Vochtgehalte	4% tot 6% (van gewicht)
Ondoorzichtigheid	Minimum 84%
Verpakking	Meervoudig gelaagde vochtbestendige riemverpakking
Afmetingen	Quarto : 216 mm x 279 mm A4 : 210 mm x 297 mm Legal (US) : 216 mm x 356 mm
Type	Afgesneden vel
Wasselectie	Minimum 304,8 mm (Afmeting)



- Opmerking:** 1. Het kan zijn dat het papier beantwoordt aan alle hierboven genoemde eigenschappen en toch geen goede afdruk oplevert als gevolg van de verschillen bij de papierproductie. Daarom raden wij u aan het papier grondig te testen alvorens het aan te kopen.
2. Papier van slechte kwaliteit vermindert de printkwaliteit, kan het papier doen vastlopen of andere problemen veroorzaken. Heeft u problemen, schakel dan over naar een betere papiersoort.

Voorraad losse onderdelen ◀

Gelieve contact op te nemen met uw verkooppunt om na te gaan wat beschikbaar is.

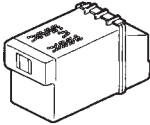
Bestelnummer	Beeld	Beschrijving
90-7153		Zwart inktpatroon

► Verklarende woordenlijst

ADT(Automatische documenttoevoer)	Het mechanisme waarmee een stapel documentbladzijden pagina voor pagina in de scanner wordt ingebracht.
Afdrukverkleiningswijzen	Methoden die gebruikt worden om te bepalen hoe een binnenkomend document zal worden verkleind om op het papier van uw toestel gedrukt te kunnen worden.
Automatische ontvangst	Werkstand van een faxtoestel waarbij documenten kunnen worden ontvangen zonder tussenkomst van de gebruiker.
Bps (Bits Per Second)	Het aantal data dat via de telefoonlijn wordt doorgestuurd. Uw toestel kan starten bij 300 BPS en automatisch dalen tot 14400, 12000, 9600, 7200, 4800, 2400 BPS. Dit is afhankelijk van de toestand van de telefoonlijn en het vermogen van de ontvangsttoestellen.
Beeldgeheugencapaciteit	De hoeveelheid in uw toestel beschikbaar geheugen die documentbladzijden kan opslaan. Het aantal bladzijden wordt berekend aan de hand van het ITU-T Testblad nr. 1
Bestand	Een opdracht die in het geheugen van uw toestel is opgeslagen; voorbeeld: uitgestelde verrichtingen.
C.C.I.T.T.	Consultative Committee on International Telegraph and Telephone. Deze organisatie heeft thans vier groepen van industriële normen ontwikkeld waardoor fax-compatibiliteit gewaarborgd wordt.
COMM. JOURNAL	Betekent Verzendingsverslag of Confidentieel Overseinsingsrapport.
Coderingsschema	De methode die faxtoestellen gebruiken om gegevens te comprimeren. De coderingsschema's die uw toestel gebruikt heten Modified Huffman (MH), Modified Read (MR) en Modified Modified Read (MMR).
CONTRAST	De aftastgevoeligheid (licht of donker) van uw originele te verzenden pagina's.
DTMF	Dual Tone Multi-Frequency. Een numeriekiesmethode die voor elk cijfer van het telefoonklavier een andere reeks frequenties uitzendt. Gewoonlijk aangeduid met «toon-nummervorming».
ECM	Error Correction Mode. De mogelijkheid om verzendingsfouten te corrigeren naarmate ze tijdens de verzending worden ontdekt.
Faxparameterlijst	Lijst met de door u geprogrammeerde instellingen van uw faxtoestel.
Faxtoegangscode	4-cijferige programmeerbare code die belet dat onbevoegden gebruik maken van uw faxtoestel.
Gebruikerparameter	Geprogrammeerde parameter die informatie levert aan andere toestellen. B.v. logo, letter-ID, datum en uur.

Gegroepeerde nummervorming	Mogelijkheid om meer dan één telefoonnummer in één programma onder te brengen, zodat u ze met de druk op slechts één knop allemaal achter elkaar kunt opbellen.
Geheugenverzending	De documenten worden eerst ingelezen in het geheugen en pas daarna over de telefoonlijn doorgestuurd.
Gereserveerde verzending	Mogelijkheid om een telefoonnummer te programmeren zodat de verzending erheen reeds wordt gereserveerd terwijl uw toestel nog een andere functie verricht.
HALFTONE	Een scanningtechniek die grijswaarden tussen zwart en wit onderscheidt. Uw toestel kan bij deze techniek maximum 64 grijswaarden onderscheiden.
Indexblad	Een lijst met de namen van de bestemmingen die in uw toestel geprogrammeerd zijn.
Individueel verzendingsverslag	Verslag dat door het verzendtoestel wordt afgedrukt en waarin gegevens staan over de laatste documentverrichting.
Informatiecode	Code die intern wordt gegenereerd door uw faxtoestel en die een welbepaalde bedieningsfout of toestelpanne weergeeft.
IN/OUT-modus	Druk gewoon op de OUT-toets als u tussen IN-modus (attended) en OUT-modus (unattended) wilt wisselen. Is de IN- of OUT-modus ingeschakeld, dan is de ontvangstmodus ingesteld volgens de faxinstellingen nr. 15 en 16. IN-modus : TEL (manuele ontvangst van faxberichten) : FAX/TEL Auto Switch OUT-modus : FAX (automatische ontvangst van faxberichten) : TAM I/F
ITU-T	International Telecommunication Union - Telecommunication.
ITU-T Testblad nr. 1	Een genormaliseerd document aan de hand waarvan de verzendingssnelheid en capaciteiten van faxtoestellen kunnen worden vergeleken.
Kopregel	Een regel informatie die door het verzendtoestel wordt meegestuurd en door het ontvangtoestel boven elke bladzijde wordt afgedrukt. Hij geeft aan van waar de fax komt, naast andere gegevens zoals datum en uur van verzending.
LCD	Liquid Crystal Display. Display met vloeibare kristallen waarop het toestel allerlei gegevens weergeeft.
Letter-ID	Een geprogrammeerde codenaam van maximum 16 alfanumerieke tekens die dienst doen als «identiteitskaart» van uw faxtoestel.
Manuele nummervorming	Nummervorming waarbij men het hele telefoonnummer cijfer per cijfer intikt vanop het cijferklavier.

► Verklarende woordenlijst

Manuele ontvangst	Werkstand waarbij tussenkomst van de gebruiker vereist is om een document te kunnen ontvangen.
Modem	Toestel dat signalen van uw faxtoestel omzet in signalen die via een telefoonlijn kunnen worden overgebracht.
Netwerk-adres	Individueel 4-cijferig getal, toegewezen aan een snelkiestoets/verkort nummer, ter identificatie van een bestemming binnen een relais-netwerk.
Nummervorming met faxgedeelte	Rechtstreekse vorming van telefoonnummers vanop het faxgedeelte, dus met de telefoonhoorn ingehaakt.
Nummervorming met telefoongedeelte	Rechtstreekse vorming van telefoonnummers vanop het telefoongedeelte, nadat men de hoorn heeft afgehaakt.
Opgeslagen documenten	Documenten die werden ingelezen en zich nu in het geheugen van uw toestel bevinden.
Ontvangstwachtwoord	4-cijferig wachtwoord dat wordt gecontroleerd alvorens een document wordt «binnengelaten».
Periodiek verslag	Verslag dat door uw toestel wordt afgedrukt na elke 32 verzendingen/ontvangsten.
Polling	Mogelijkheid om een document op te vragen bij een ander faxtoestel.
Polling-wachtwoord	4-cijferige geprogrammeerde code ter beveiliging van een op te vragen document.
PSTN	Public Switched Telephone Network. Netwerk van onderling verbonden schakelapparatuur en verzendingsfaciliteiten.
Relais-adres	2-cijferige code die aangeeft dat uw toestel binnen een relais-netwerk is geprogrammeerd.
Relais-netwerk	Groep faxtoestellen die communiceren via een relais-toestel.
Relais-verzending	Verzending van een document naar een relais-toestel, dat op zijn beurt het document doorstuurt naar een eindbestemming.
Resolutie	Heeft betrekking op het aantal gescande of gedrukte punten per vierkante centimeter. De kwaliteit van het beeld neemt toe naarmate het aantal punten per vierkante centimeter stijgt.
Uitgestelde verzending	De mogelijkheid om op een later tijdstip documenten te verzenden naar andere toestellen.
Uitgestelde opvraging	De mogelijkheid om op een later tijdstip documenten op te vragen bij andere toestellen.
Subadres	ITU-T richtlijn voor verdere routing, doorzending of relais van inkomende faxen.

Verklarende woordenlijst



Toestelnaam	Alfanumeriek ID dat kan geprogrammeerd worden voor elk snelkiesnummer of verkort kiesnummer.
Tijdelijke geheugen-ontvangst	Mogelijkheid van uw toestel om een binnenkomend document op te slaan in zijn geheugen wanneer het afdrudpapier of de toner op is.
Vaste afdrukverkleining	Methode waarmee u één verkleiningsgraad, b.v. 75%, kunt vastleggen voor alle binnenkomende documenten.
Vervangende geheugenontvangst	Uw toestel kan een inkomend bericht in zijn geheugen opslaan als het papier of de inkt in het inktpatroon op is.
Verzending naar meer dan één bestemming	Mogelijkheid om dezelfde reeks documenten naar een geprogrammeerd aantal bestemmingen te sturen.
Vertrouwelijk verzendingsverslag	Het verslag dat u informatie geeft over de verzending van een vertrouwelijk document naar een relais-toestel.
Verzending naar meer dan één bestemming	Mogelijkheid om dezelfde reeks documenten naar een geprogrammeerd aantal bestemmingen te sturen.
Weergavemodus - Bestandenlijst	Hiermee krijgt u op het LCD-display een korte inhoud te zien van de geheugenbestanden, zonder de volledige lijst ervan te moeten afdrucken.
Weergavemodus - Verslag	Hiermee krijgt u op het LCD-display een korte inhoud te zien van het verslag, zonder dit te moeten af te drukken.

INDEX

A		L	
ADT-capaciteit	121	Letter-ID	25
Afdruk Hoofding	34	Letter/tekentoetsen	11
Afdruk ontvangsttijd	34	Lijst met snelkiesnummers	102, 103
Afdrukmarginen	122	Lijst met verkorte nummers	102, 103
Afmetingen	123	LOGO	24
Afmetingen afdrukpapier	122	Luidsprekervolume	22
Afmetingen document	121		
Antwoordapparaat-stand	62	N	
Automatische documententoevoer	38	Nummerkeuze herhalen	57
Automatische omschakeling FAX/TEL	60	Nummerkeuze vanop faxtoestel	48
		Nummerkeuze vanop telefoontoestel	47
B		O	
Batterij	118	Ontvangst in geheugen	65
Belsterkte	22	Ontvangst in het geheugen	77
Bestandenlijst	71	Ontyangen vahop een andner toestel	59
		Opvragen (polling)	69
C		P	
Capaciteit beeldgeheugen	123	Papiersort	18
Contrast	39	Polling-wachtwoord	69
		Prioritaire verzending	56
D		R	
Datum en uur	23	Rechtstreekse verzending	43
Diagnosewachtwoord	36	Reduction ratio	35
Dikte document	121	Reserveren voor onmiddellijke verzending	56
Documenten inbrengen	37	Reserveren voor verzending	55
		Resolutie	39
F		S	
Faxparameterlijst	104	Selectieve ontvangst	85
Faxparameter tabel	34	Snelkiesnummers	28
Functietoets (lijst)	12	Snelkiestoets	27
		Stroomverbruik	123
G		Subadres	93
Gebruikerparameters	23	Subadreswachtwoord	36
Gebruikersinstellingen	23		
Gewicht	123	U	
Grijswaarden	40	Uitgestelde opvraging	68
		Uitgestelde verzendingen	67
H		V	
Hoofdingformaat	34	Vanuit het geheugen	49
		Vaste verkleining	64
I		Vastgelopen afdrukpapier	111
ID-nummer	26	Vastgelopen documenten	112
Indexblad	32	Verkleind afdrukken	64
Individueel verzendingsverslag	98		
Informatiecodes	108		
K			
Kiezen vanuit de index	46		
Kopiëren	66		

Verkleiningsgraad	64	Verzendingsverslag	41
Verkorte nummers	28	Volume van het toets/zoemergeluid	34
Verslag	97	Vooraf geprogrammeerde communicatie	67
Vertrouwelijke code	86	W	
Vertrouwelijke mailbox	86	Werken met bestanden	71
Verzending naar meer dan één nummer	54	Werkomgeving	123

